

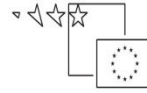

REPUBLIKA SLOVENIJA
MINISTRSTVO ZA ŠOLSTVO IN ŠPORT



Naložba v vašo prihodnost
OPERACIJO DELNO FINANCIRA EVROPSKA UNIJA
Evropski socialni sklad

TEMELJI RAČUNOVODSTVA ZBIRKA NALOG

BOJAN MLINARIČ

Višješolski strokovni program: Ekonomist
Zbirka nalog: Temelji računovodstva
Gradivo za 1. letnik

Avtor:

Bojan Mlinarič, univ. dipl. ekon.
EKONOMSKA ŠOLA MURSKA SOBOTA
Višja strokovna šola



Strokovna recenzentka:
Darja Horvat, univ. dipl. ekon.

Lektorica:
mag. Janja Divjak, prof. slov. jez. in soc.

CIP

Izdajatelj: Konzorcij višjih strokovnih šol za izvedbo projekta IMPLETUM
Založnik: Zavod IRC, Ljubljana.
Ljubljana, 2008
2. dopolnjena izdaja, 2011

Strokovni svet RS za poklicno in strokovno izobraževanje je na svoji 132. seji dne 23.9.2011 na podlagi 26. člena Zakona o organizaciji in financiranju vzgoje in izobraževanja (Ur. l. RS, št. 16/07-ZOFVI-UPB5, 36/08 in 58/09) sprejel sklep št. 01301-5/2011/11-2 o potrditvi tega učbenika za uporabo v višješolskem izobraževanju.

© Avtorske pravice ima Ministrstvo za šolstvo in šport Republike Slovenije.

Gradivo je sofinancirano iz sredstev projekta Impletum 'Uvajanje novih izobraževalnih programov na področju višjega strokovnega izobraževanja v obdobju 2008–11'.

Projekt oz. operacijo delno financira Evropska unija iz Evropskega socialnega sklada ter Ministrstvo RS za šolstvo in šport. Operacija se izvaja v okviru Operativnega programa razvoja človeških virov za obdobje 2007–2013, razvojne prioritete 'Razvoj človeških virov in vseživljenjskega učenja' in prednostne usmeritve 'Izboljšanje kakovosti in učinkovitosti sistemov izobraževanja in usposabljanja'.

Vsebina tega dokumenta v nobenem primeru ne odraža mnenja Evropske unije. Odgovornost za vsebino dokumenta nosi avtor.

KAZALO

UVOD	3
1 UVOD V RAČUNOVODSTVO	4
1.1 ZGODOVINSKI RAZVOJ RAČUNOVODSTVA	4
<i>Naloga 1 do 3</i>	<i>4</i>
1.2 POSLOVNI SISTEM IN NJEGOVE FUNKCIJE	5
<i>Naloga 4 do 9</i>	<i>5</i>
1.3 POSLOVNI PROCES	7
<i>Naloga 10.....</i>	<i>7</i>
1.4 UPORABNIKI RAČUNOVODSKIH INFORMACIJ.....	7
<i>Naloga 11.....</i>	<i>7</i>
1.5 FUNKCIJE RAČUNOVODSTVA	8
<i>Naloga 12 do 15</i>	<i>8</i>
1.6 VRSTE RAČUNOVODSTEV	9
<i>Naloga 16 in 17.....</i>	<i>9</i>
2 MORALNE IN PRAVNE PODLAGE RAČUNOVODENJA.....	10
2.1 ETIKA IN MORALA V RAČUNOVODSTVU.....	10
<i>Naloga 18 do 20</i>	<i>10</i>
2.2 PRAVNE PODLAGE RAČUNOVODENJA	11
<i>Naloga 21 do 24</i>	<i>11</i>
3 IZVAJANJE DEL V RAČUNOVODSTVU IN TOK RAČUNOVODSKIH LISTIN.....	12
3.1 IZVAJANJE DEL V RAČUNOVODSTVU.....	12
<i>Naloga 25.....</i>	<i>12</i>
3.2 RAČUNOVODSKE LISTINE	12
<i>Naloga 26 do 28</i>	<i>12</i>
3.3 POSLOVNE KNJIGE	14
<i>Naloga 29.....</i>	<i>14</i>
3.4 RAČUNALNIŠKA PODPORA RAČUNOVODSTVU	14
<i>Naloga 30.....</i>	<i>14</i>
3.5 RAČUNOVODSKI SISTEMI.....	14
<i>Naloga 31 do 33</i>	<i>14</i>
4 SREDSTVA IN OBVEZNOSTI DO VIROV SREDSTEV	16
4.1 PRVINE POSLOVNEGA PROCESA	16
<i>Naloga 34.....</i>	<i>16</i>
4.2 SREDSTVA PODJETJA.....	16
<i>Naloga 35 do 37.....</i>	<i>16</i>
4.3 VIRI SREDSTEV PODJETJA.....	18
<i>Naloga 38 in 39</i>	<i>18</i>
5 BILANCA STANJA	19
5.1 POPIS PREMOŽENJA	19
<i>Naloga 40.....</i>	<i>19</i>
5.2 BILANCA STANJA	20
<i>Naloga 41 do 45.....</i>	<i>20</i>

6 KONTO	24
6.1 KNJIGOVODSKI RAČUN	24
<i>Naloga 46</i>	24
6.2 VRSTE KONTOV	24
<i>Naloga 47</i>	24
6.3 KONTNI OKVIR.....	25
<i>Naloga 48</i>	25
6.4 KNJIŽENJE SPREMEMB NA KONTIH	25
<i>Naloge 49 do 53</i>	25
6.5 KONTI STANJA	27
<i>Nalogi 54 in 55</i>	27
6.6 OBLIKA KONTOV.....	28
<i>Naloge 56 do 58</i>	28
7 STROŠKI POSLOVANJA	32
7.1 POTROŠKI IN STROŠKI	32
<i>Naloga 59</i>	32
7.2 VRSTE IN RAZVIDOVANJE STROŠKOV	32
<i>Naloge 60 do 64</i>	32
8 POSLOVNI IZID IN RAČUNOVODSKI IZKAZI PODJETJA	39
8.1 POSLOVNI IZID PODJETJA	39
<i>Naloga 65</i>	39
8.2 – 8.4 IZKAZ POSLOVNEGA IZIDA, IZKAZ DENARNIH TOKOV IN IZKAZ GIBANJA KAPITALA.....	40
<i>Naloge 66 do 77</i>	40
9 REŠITVE NALOG.....	64
LITERATURA IN VIRI.....	71

UVOD

Pričujoča zbirka nalog je nastala kot sestavni del gradiva za predmet Temelji računovodstva na višji strokovni šoli – program Ekonomist, modul Računovodja.

Naloge sledijo razporeditvi snovi v učbeniku Temelji računovodstva, ki je prav tako nastal za potrebe istoimenskega predmeta. Zato je pred nalogami vselej navedeno poglavje v učbeniku, na katero se naloge nanašajo.

Zbirka nalog je namenjena delu v okviru seminarских vaj in tudi samostojnemu utrjevanju ter preverjanju znanja s tega področja tako za študente, kakor za ostale znanja željne posameznike.

Z letom 2007 smo prevzeli novo denarno enoto – evro (EUR), prav tako so začeli veljati novi Slovenski računovodski standardi 2006 in z njimi usklajeni kontni okvirji, kar smo upoštevali pri ustvarjanju učbenika in pričujoče zbirke nalog.

V tej izdaji so dodane tudi rešitve, tako da lahko samostojni reševalci nalog preverijo pravilnost lastnih rezultatov knjiženj in izdelave računovodskih izkazov.

Ker se je program Ekonomist prvič izvajal v študijskem letu 2008/2009, sta učbenik in zbirka nalog le dve leti preizkušena v samem izobraževalnem procesu. Tako sta neprestano podvržena procesu izboljševanja in preverjanja. Zato z veseljem čakam na dobronamerne pripombe in kritike.

Upam, da bodo naloge izpolnile svoj namen.

Avtor

Murska Sobota, maj 2011

1 UVOD V RAČUNOVODSTVO

1.1 ZGODOVINSKI RAZVOJ RAČUNOVODSTVA

Naloga 1

Obkrožite črko pred pravilno trditvijo in svojo odločitev utemeljite!

Računovodski načeli *poslovne celote* in *časovne neomejenosti poslovanja* se pojavita:

- v stari Mezopotamiji okoli 2.250 let pred našim štetjem,
- na severu Italije med 11. in 13. stoletjem našega štetja,
- z nastankom velikih korporacij na zahodu Evrope v 19. stoletju našega štetja.

Naloga 2

Dopolnite opis osnovnih značilnosti »beneške metode«, ki jih je povzel Luca Pacioli:

- dvostavno knjigovodstvo – _____

- osnovna računovodska enačba – _____

$\text{SREDSTVA} = \underline{\hspace{2cm}} + \underline{\hspace{2cm}}$ <p style="text-align: center;">ali</p> $\underline{\hspace{2cm}} = \text{SREDSTVA} - \underline{\hspace{2cm}}$

Naloga 3

Obkrožite pravilno trditev:

- | | | |
|------------------------------------------------------------------------------------------------------------------------------------|----|----|
| a) v Evropi 10. stoletja so večinoma uporabljali arabske številke | DA | NE |
| b) dvostavno računovodstvo se je razvilo v 15. stoletju | DA | NE |
| c) po Pacioliu vsebuje zapisnik vse poslovne dogodke po časovnem vrstnem redu v valuti, v kateri so bili sklenjeni | DA | NE |
| d) glavna knjiga je bila sestavljena po abecednem zaporedju vseh poslovnih računov (kontov) s tekočim ravnovesjem na vsakem računu | DA | NE |
| e) z nastankom korporacij se premoženje podjetja pravno združi s premoženjem lastnikov | DA | NE |
| f) v obdobju velikih kapitalskih družb se pojavi sloj menedžerjev | DA | NE |
| g) v obdobju koncernov prevladuje računovodenje na podlagi plačane realizacije | DA | NE |
| h) visoke šole so omogočile znanstveno in izobraževalno obravnavo podjetij | DA | NE |
| i) po drugi svetovni vojni je razvoj računovodstva zastal | DA | NE |
| j) danes so v računovodstvu vodilni kitajski strokovnjaki | DA | NE |

1.2 POSLOVNI SISTEM IN NJEGOVE FUNKCIJE

Naloga 4

Obkrožite črko pred pravilno trditvijo in svojo odločitev utemeljite!

Podjetje ima lahko naslednje *predmete* poslovanja oz. *dejavnosti*:

- a) proizvodnja, transport ali storitve,
- b) proizvodnja, trgovina ali transport,
- c) proizvodnja, trgovina ali storitve.

Naloga 5

Pojasnite razliko med pojmom »poslovni sistem« in »podjetje«!

Naloga 6

Izpolnite in pojasnite shemo podsistemov (dejavnosti) v poslovnem sistemu!

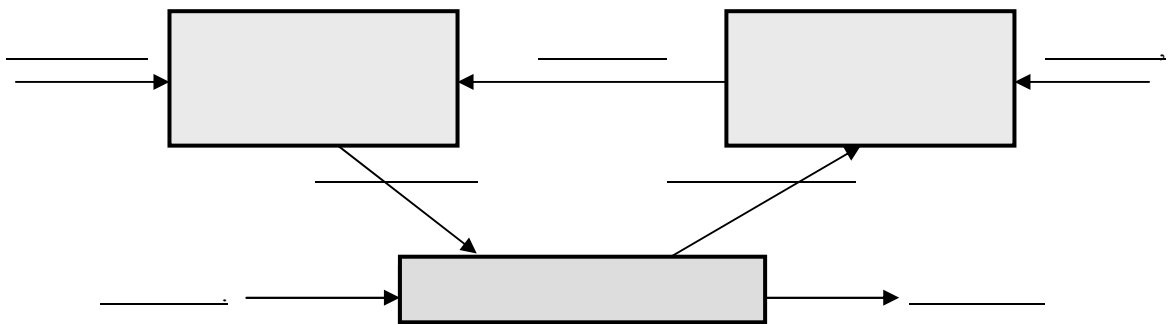

Podsistemi poslovnega sistema so:

- 1 _____ podsystem – _____
- 2 _____ podsystem – _____
- 3 _____ podsystem – _____

Naloga 7

Izpolnite in pojasnite shemo poslovnih funkcij v podjetju!

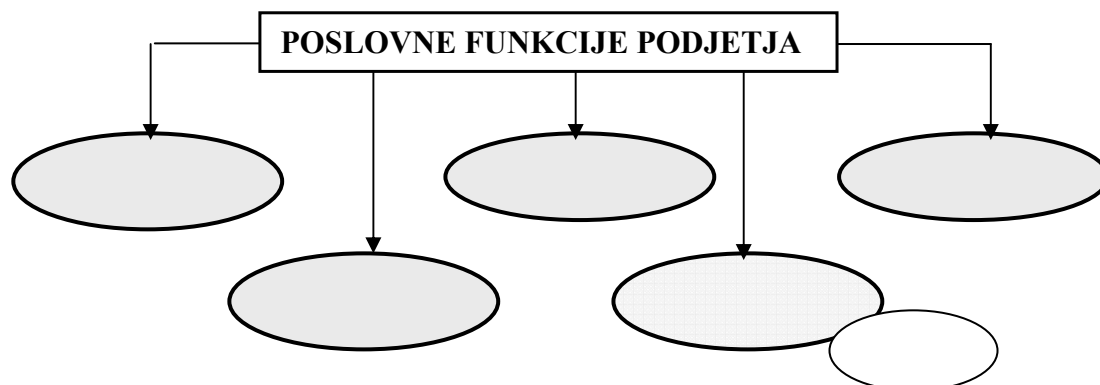

Poslovne funkcije so:

1 _____ – _____

2 _____ in _____ – _____

3 _____ funkcija – _____

4 _____ funkcija – _____

5 _____ funkcija – _____

Računovodstvo _____

Naloga 8

Obkrožite črko pred pravilno trditvijo in svojo odločitev utemeljite!

Razvidovanje (evidenca) poslovanja obsega:

- a) operativno, računovodsko in statično razvidovanje,
- b) operativno, računovodsko in statistično razvidovanje,
- c) operacijsko, računovodsko in statistično razvidovanje.

Naloga 9

Pojasnite razliko med pojmom »podatek« in »informacija«!

1.3 POSLOVNI PROCES

Naloga 10

Obkrožite pravilno trditev:

- | | | |
|-------------------------------------------------------------------------------------------|----|----|
| a) delovanje poslovnega sistema imenujemo poslovni proces | DA | NE |
| b) v poslovnem procesu (u)porabljamo prvine poslovnega procesa | DA | NE |
| c) vsako podjetje potrebuje za poslovanje vsaj tri prvine poslovnega procesa | DA | NE |
| d) material spada med delovna sredstva podjetja | DA | NE |
| e) zaposleni s svojo delovno silo opravljajo storitve za podjetje | DA | NE |
| f) nabavna funkcija v podjetju priskrbi sredstva in ljudi, potrebne za delovanje podjetja | DA | NE |
| g) proizvodjalna funkcija je prisotna v vseh poslovnih sistemih | DA | NE |
| h) prodajna funkcija je del trženja podjetja | DA | NE |
| i) del finančne funkcije podjetja je tudi vračanje sposojenega denarja | DA | NE |
| j) temeljni cilji podjetja so dobiček, razvoj in plačilna sposobnost | DA | NE |

1.4 UPORABNIKI RAČUNOVODSKIH INFORMACIJ

Naloga 11

Razložite vlogo uporabnikov računovodskih informacij!

Zunanji uporabniki računovodskih informacij so:

- 1 lastniki in vlagatelji kapitala brez pravic do upravljanja: _____
- 2 finančne institucije: _____
- 3 dobavitelji: _____
- 4 kupci: _____
- 5 konkurenti: _____
- 6 država: _____
- 7 javnost: _____

Notranji uporabniki računovodskih informacij so:

- 1 poslovodstvo podjetja: _____
- 2 lastniki podjetja s pravico upravljanja: _____
- 3 zaposleni: _____

1.5 FUNKCIJE RAČUNOVODSTVA

Naloga 12

Izpolnite shemo funkcij sodobnega računovodstva!

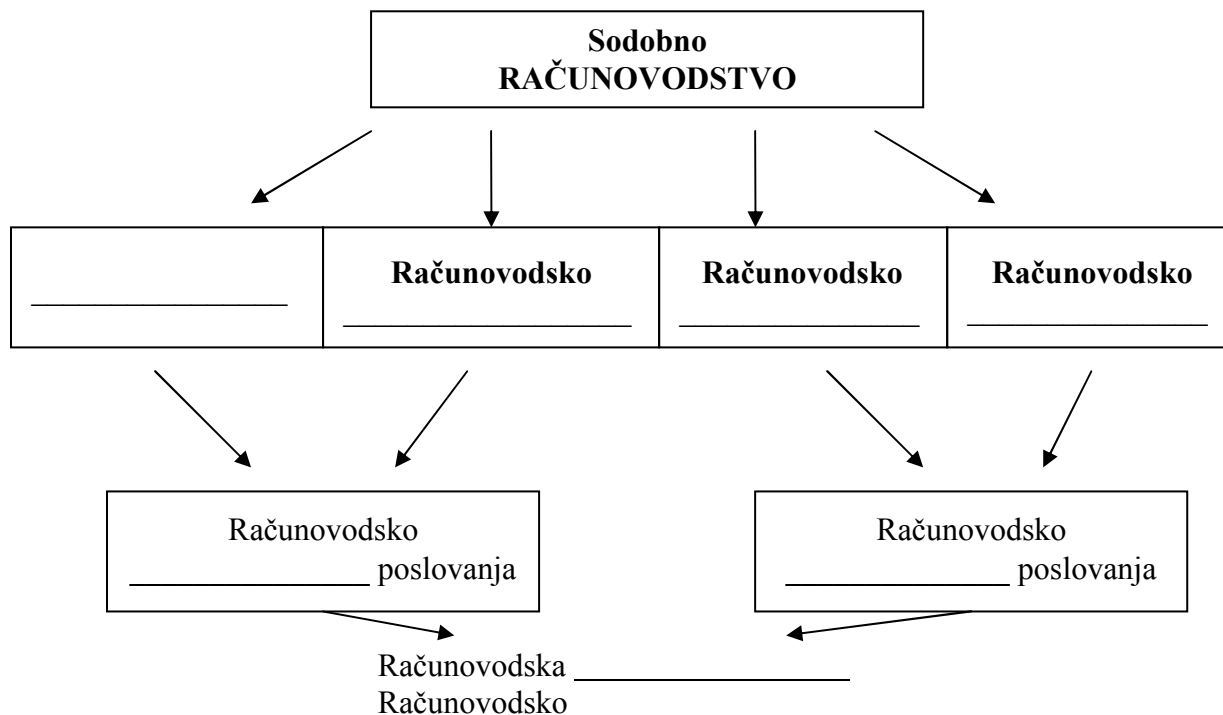

Naloga 13

Obkrožite črko pred pravilno trditvijo in svojo odločitev utemeljite!

Računovodsko dejavnost, ki se ukvarja s *presojanjem pravilnosti in poštenosti poslovanja*, imenujemo:

- računovodsko predračunavanje,
- računovodsko nadziranje,
- računovodsko razčlenjevanje.

Naloga 14

Pojasnite pojme, ki jih uporabljamo v računovodskem nadziranju!

- Kontrola _____

- Inšpekcija _____

- Revizija _____

Naloga 15

Obkrožite pravilno trditev:

- | | | |
|----------------------------------------------------------------------------------------------------------------------------|----|----|
| a) cilj vsakega računovodskega razvida je omogočiti uporabnikom vpogled v stanje in spremembe stanj gospodarskih kategorij | DA | NE |
| b) informacije so kakovostne, če so pravočasne, nezanesljive in popolne | DA | NE |
| c) v zaključnem računu so računovodske informacije za zunanje uporabnike | DA | NE |
| d) finančne institucije so notranji uporabniki računovodskih informacij | DA | NE |
| e) zaposleni so zunanji uporabniki računovodskih informacij | DA | NE |
| f) računovodstvo je osrednji informacijski center poslovnega sistema | DA | NE |
| g) kontroling je delovanje podjetja za uresničitev zastavljenih ciljev | DA | NE |
| h) kakovost poslovnega sistema je odvisna od kakovosti vodenja sistema | DA | NE |
| i) računovodstvo za zunanje uporabnike je urejeno s predpisi države in pravili računovodske stroke | DA | NE |
| j) računovodstvo za notranje uporabnike obsega predračunavanje, obračunavanje in zaračunavanje poslovnih dogodkov | DA | NE |

1.6 VRSTE RAČUNOVODSTEV**Naloga 16**

Opišite značilnosti računovodstev po področjih spremljanja poslovanja!

- 1 Finančno računovodstvo _____

- 2 Stroškovno računovodstvo _____

- 3 Poslovodno računovodstvo _____

Naloga 17

Obkrožite črko pred pravilno trditvijo in svojo odločitev utemeljite!

Celoto sredstev, obveznosti, stroškov, odhodkov in prihodkov spremlja:

- a) razčlenjevalno oz. analitično računovodstvo,
 b) zbirno oz. sintetično računovodstvo,
 c) zbirno oz. analitično računovodstvo.

2 MORALNE IN PRAVNE PODLAGE RAČUNOVODENJA

2.1 ETIKA IN MORALA V RAČUNOVODSTVU

Naloga 18

Obkrožite pravilno trditev:

- | | | |
|------------------------------------------------------------------------------------------------------------------------------------------------|----|----|
| a) svoboda podjetniškega delovanja je omejena s predpisi | DA | NE |
| b) za uspešno poslovanje podjetje ne sme upoštevati poslovnih navad okolja | DA | NE |
| c) računovodstvo spremlja bodoče in pričakovane dogodke v podjetju | DA | NE |
| d) računovodja mora poznati strokovna pravila in poklicno-etične norme | DA | NE |
| e) resnica je objektivna, zato se računovodja zanese le na lastna spoznanja | DA | NE |
| f) računovodstvo je oblikovalec, presojevalec in uporabnik informacij | DA | NE |
| g) načelo je nekaj, kar kdo sprejme kot vodilo za svoje delo in delovanje | DA | NE |
| h) razlog za oblikovanje računovodskih načel je tudi otežiti prenos najnovejših teoretičnih dognanj v računovodsko prakso | DA | NE |
| i) izhodiščna računovodska načela so izvedbene narave | DA | NE |
| j) računovodski standardi so izpeljava računovodskih načel o računovodskih podatkih, informacijah ter njihovemu predstavljanju in shranjevanju | DA | NE |
| k) računovodsko načelo smotrnosti govori o pravočasnem zagotavljanju računovodskih informacij | DA | NE |
| l) računovodstvo je sodobno, če uporablja najstarejša spoznanja, metode in tehnična sredstva | DA | NE |

Naloga 19

Obkrožite črko pred pravilno trditvijo in svojo odločitev utemeljite!

Kodeks etike za računovodske strokovnjake zahteva od računovodij:

- verodostojnost, strokovnost, kvaliteto storitev in zaupanje,
- verodostojnost, strokovnost, kvantiteto storitev in zaupanje,
- verodostojnost, laičnost, kakovost storitev in zaupanje.

Naloga 20

Opišite temeljna načela obnašanja računovodje!

1 Strokovnost in odgovornost _____

2 Resničnost in poštenost _____

3 Zaupnost in prizadevnost _____

2.2 PRAVNE PODLAGE RAČUNOVODENJA

Naloga 21

Izpolnite shemo pravno-organizacijskih oblik gospodarskih družb!

Osebnе družbe	Kratica	Kapitalske družbe	Kratica
	<i>s.p.</i>		

Naloga 22

Izpolnite shemo razdelitve gospodarskih družb po velikosti (ZGD-1)!

Velikost / kriterij	Povprečno število zaposlenih	Čisti prihodki od prodaje	Vrednost aktive
Mikro družba			
Mala družba			
Srednja družba			
Velika družba			

Naloga 23

Obkrožite pravilno trditev:

- | | | |
|---------------------------------------------------------------------------------------------------------------------------------------------|----|----|
| a) Zakon o računovodstvu (ZR) velja za negospodarstvo | DA | NE |
| b) vsebina Zakona o računovodstvu je podobna vsebini 1. poglavja ZGD-1 | DA | NE |
| c) po ZR so poslovne knjige tajne listine (poslovna skrivnost) | DA | NE |
| d) po ZR knjigovodske listine hranimo najmanj dve leti | DA | NE |
| e) po ZR sta računovodska izkaza bilanca stanja in izkaz poslovnega izida | DA | NE |
| f) po ZR je obvezno notranje revidiranje za organizacije, katerih ustanovitvena vloga države ali lokalne skupnosti presega 2,000.000,00 EUR | DA | NE |
| g) gospodarske družbe morajo delovati po Slovenskih računovodskih standardih (SRS 2006) in po ZGD-1 | DA | NE |
| h) SRS 1 do 19 obravnavajo metodiko delovanja na posameznih področjih | DA | NE |
| i) SRS 1 do 30 so splošni, SRS 31 do 40 pa posebni standardi | DA | NE |
| j) Mednarodni računovodski standardi (MRS) so namenjeni poenotenju mednarodnih finančno-računovodskih rešitev | DA | NE |
| k) Evropska delniška družba (SE) mora voditi računovodstvo po SRS | DA | NE |
| l) Mednarodni standardi računovodskega poročanja (MSRP) uzakonjajo MRS in postajajo obvezni za vse članice ES | DA | NE |

Naloga 24

Obkrožite črko pred pravilno trditvijo in svojo odločitev utemeljite!

V sistemu davka na dodano vrednost (DDV) veljajo od leta 2002 za gospodarske družbe naslednje stopnje obdavčitve:

- a) 20 %, 9 % in 0 %,
- b) 19 %, 8 % in 0 %,
- c) 20 %, 8,5 % in 0 %.

3 IZVAJANJE DEL V RAČUNOVODSTVU IN TOK RAČUNOVODSKIH LISTIN

3.1 IZVAJANJE DEL V RAČUNOVODSTVU

Naloga 25

Izpolnite shemo računovodskega postopka zbiranja in urejanja podatkov ter oblikovanja informacij za poslovne odločitve!

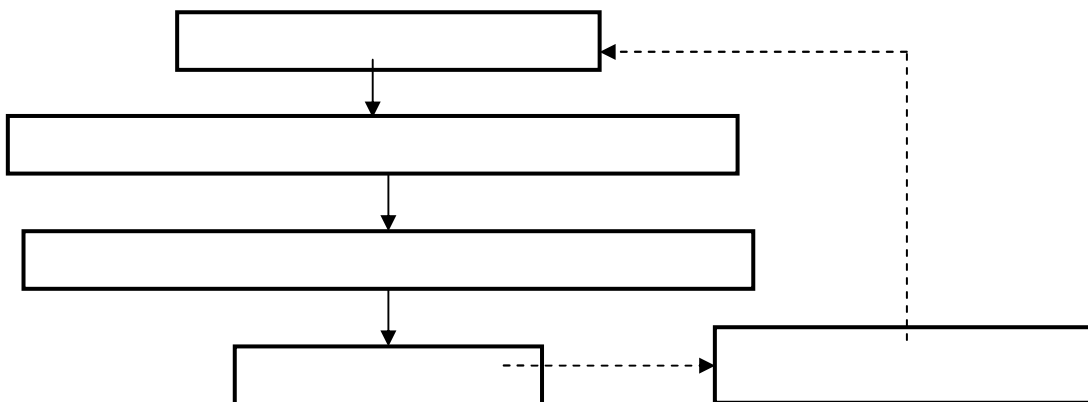

3.2 RAČUNOVODSKE LISTINE

Naloga 26

Določite vrsto računovodske listine glede na vsebino (izvirna – izvedena) in na nastanek (zunanja – notranja)!

Računovodska listina	Vsebina	Nastanek
Prejeti račun		
Temeljnica za obračun plač		
Popisni list		
Blagajniški prejemek		
Bančni izpisek		

Naloga 27*Izpolnite račun!*

Podjetje Mura, d.d. v stečaju, Industrijska ulica 1, Murska Sobota je danes poslalo podjetju Kompas MTS, d.d., Parmova 4, Ljubljana račun številka 199 za nakup 100 m platna (artikel 089) po 10,00 EUR/m, 50 suknjičev (artikel 990) po 120,00 EUR /kos in 200 kg volne (artikel 660) po 40,00 EUR /kg (*ne upoštevamo DDV, ker ga še ne poznamo*).

	Murska Sobota, _____				
	telefon: 0386 (0)2 523 33 44 IBAN: SI56 0451 5000 0574 263				
	RAČUN št. _____				
Zap. št.	Količina	ME	Predmet – vsebina	Cena (v EUR)	Znesek (v EUR)
1					
2					
3					
				Skupaj:	_____
z besedami: _____					
				<i>Vodja prodaje:</i> Jan Kos	
<i>M.P.</i>					
Prodajalec izjavlja, da ni zavezanec za plačilo DDV po 45. členu Z-DDV.					
Plačilo nakažite v osmih dneh na naš račun SI56 0410 2000 0236 570.					
Veljavnost pogodbe po splošnih pogojih ZOR. Za morebitne spore je pristojno Okrožno sodišče v Murski Soboti.					

Naloga 28*Izpolnite izdajnico materiala!*

Skladiščnik podjetja Lesnina, d.d., Celjska ulica 91, Ljubljana je danes iz skladišča št. 3 v proizvodnjo z izdajnico številka 77 izdal 15 m³ bukovega lesa (material 067), 50 kosov ivernih plošč (material 073) in 20 kg žebeljev (material 137).

Lesnina, d.d.			Skladišče št. _____		
IZDAJNICA št. _____			Datum: _____		
Zap. št.	Šifra materiala	ME	Količina	Naziv materiala	
Izdal: Skladiščnik		Prevzel: Skupinovodja		Kontroliral: Obratovodja	
				Likvidiral: Knjigovodja	

3.3 POSLOVNE KNJIGE

Naloga 29

Obkrožite črko pred pravilno trditvijo in svojo odločitev utemeljite!

SRS 22 in ZGD-1 določata, da v dvostavnem knjigovodstvu gospodarske družbe vodijo:

- osnovne poslovne knjige in dodatne poslovne knjige,
- temeljne poslovne knjige in dodatne poslovne knjige,
- temeljne poslovne knjige in pomožne poslovne knjige.

3.4 RAČUNALNIŠKA PODPORA RAČUNOVODSTVU

Naloga 30

Obkrožite pravilno trditev:

- | | | |
|-------------------------------------------------------------------------------------------------------------------------------------------|----|----|
| a) klasični informacijski sistem je sestavljen iz več povezanih podsistemov | DA | NE |
| b) sodobni informacijski sistem v podjetju deluje na računalniški osnovi | DA | NE |
| c) klasični, ročno zasnovani informacijski sistem ima omejene zmogljivosti | DA | NE |
| d) sodobni informacijski sistem podjetju omogoča neposredno urejevanje in obdelovanje računovodskih podatkov | DA | NE |
| e) v računalniško podprtem informacijskem sistemu podjetja narašča pomen izvedenih listin | DA | NE |
| f) v računalniško podprtem informacijskem sistemu podjetja narašča pomen predračunskih (izvršilnih) listin | DA | NE |
| g) predračunske vrednosti uporabljamo za vrednotenje uresničenih poslovnih dogodkov | DA | NE |
| h) računalniška obdelava povečuje pomen klasičnih, papirnatih listin | DA | NE |
| i) dokazilne knjigovodske listine dokazujejo uresničitev predračunskih velikosti ali pa morebitne odmike | DA | NE |
| j) razvojne težnje v računalniško podprtem informacijskem sistemu gredo k medračunalniški izmenjavi in zapisovanju računovodskih podatkov | DA | NE |
| k) v elektronskem poslovanju lastnoročni podpis zamenjuje elektronskega | DA | NE |

3.5 RAČUNOVODSKI SISTEMI

Naloga 31

Obkrožite pravilno trditev:

- | | | |
|------------------------------------------------------------------------------------------|----|----|
| a) računovodstvo organizacije je po SRS 2006 lahko dvostavno ali tristavno | DA | NE |
| b) enostavno računovodstvo je najstarejši organizirani računovodski sistem | DA | NE |
| c) organizacija poslovnih knjig v enostavnem računovodstvu temelji le na glavnih knjigah | DA | NE |
| d) popisnik je osnovno računovodsko poročilo v enostavnem računovodstvu | DA | NE |
| e) posebna oblika enostavnega računovodstva je proračunsko računovodstvo | DA | NE |
| f) proračunsko računovodstvo ugotavlja poslovni izid organizacije | DA | NE |
| g) stopenjsko računovodstvo je razvita oblika proračunskega računovodstva | DA | NE |

- h) enostavno računovodstvo knjiži vse poslovne dogodke DA NE
 i) temeljni poslovni knjigi dvostavnega računovodstva sta glavna knjiga
 in dnevnik glavne knjige DA NE

Naloga 32

Dopolnite začetni popisnik samostojnega podjetnika Jana Buha iz Celja in sestavite končni popisnik, če se je v obdobju vrednost:

- zgradb zmanjšala za 5.000,00 EUR,
- zalog blaga povečala za 2.000,00 EUR,
- terjatev do kupcev povečala za 4.000,00 EUR,
- obveznosti do dobaviteljev povečala za 3.000,00 EUR,
- izdanih menic zmanjšala za 1.000,00 EUR.

Janez Buh s.p., Celje ZAČETNI POPISNIK na dan 01. 01. 20__			
Zap. št.	Vrsta gospodarske kategorije	Znesek (v EUR)	
		podstolpec	stolpec
1	Zgradbe	50.000,00	
2	Oprema	10.000,00	
3	Zaloga blaga	6.000,00	
4	Terjatve do kupcev	4.000,00	
I	Sredstva		
6	Izdane menice	3.000,00	
7	Obveznosti do dobaviteljev	2.000,00	
II	Dolgovi		
III	Povzetek		
	Sredstva		
	Dolgovi		
	Kapital		
	Obveznosti do virov sredstev		

Janez Buh s.p., Celje KONČNI POPISNIK na dan . . . 20__			
Zap. št.	Vrsta gospodarske kategorije	Znesek (v EUR)	
		podstolpec	stolpec
	Poslovni izid ()		

Odg.: Poslovni izid samostojnega podjetnika je _____ EUR _____.

Naloga 33

Izpolnite shemo primerjave enostavnega in dvostavnega računovodstva!

Zap. št.	Dejavnost	Računovodski sistem	
		Enostavno računovodstvo	Dvostavno računovodstvo
1	Knjiženje poslovnih dogodkov		
2	Tehnika knjiženja		
3	Organizacija poslovnih knjig		
4	Temeljna računovodska poročila		

4 SREDSTVA IN OBVEZNOSTI DO VIROV SREDSTEV**4.1 PRVINE POSLOVNEGA PROCESA****Naloga 34**

Obkrožite črko pred pravilno trditvijo in svojo odločitev utemeljite!

Prvine poslovnega procesa, brez katerih podjetje ne more delovati, so:

- zaposleni, delovna sredstva, predmeti dela in lastne storitve,
- zaposleni, delovna sredstva, predmeti dela in tuje storitve,
- nezaposleni, delovna sredstva, predmeti dela in tuje storitve.

4.2 SREDSTVA PODJETJA**Naloga 35**

Izpolnite shemo spreminjanja oblik gibljivih sredstev!

V pravokotnike vpišite gibljiva sredstva, kakor se spreminjajo, z izhodiščem v denarju, na črtice pa dejavnosti ob tem!

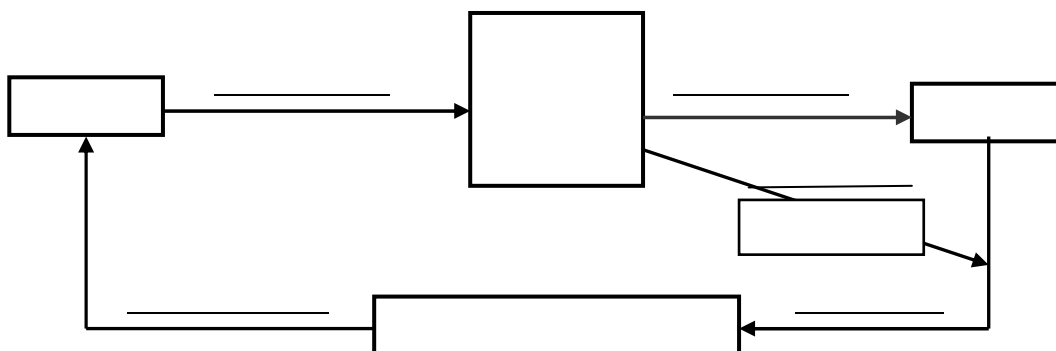

Naloga 36

Označite, ali so sredstva navedena v tabeli:

- denarna (Dn), obračunska (Ob), opredmetena (Op), neopredmetena (No) ali finančne naložbe (Fn),
- dolgoročna (DrS) ali kratkoročna (KrS).

SREDSTVO	Dn, Ob, Op, No, Fn	DrS, KrS
Zemljišče		
Gotovina v blagajni		
Osnovna čreda		
Delnice za prodajo		
Zaloga materiala		
Zgradba		
Prejete menice		
Večletni nasadi		
Dobro ime		
Drobni inventar		
Polizdelki		
Dani dolgoročni blagovni kredit		
Izdani čeki		
Premoženjske pravice		

Naloga 37

Označite, ali so sredstva navedena v tabeli:

- denarna (Dn), obračunska (Ob), opredmetena (Op), neopredmetena (No) ali finančne naložbe (Fn),
- dolgoročna (DrS) ali kratkoročna (KrS).

SREDSTVO	Dn, Ob, Op, No, Fn	DrS, KrS
Zaloga embalaže, dane v uporabo		
Odloženi stroški razvijanja		
Terjatve za vstopni DDV		
Lastne delnice, kupljene za umik iz prometa		
Naložbene nepremičnine		
Netvegane takoj udenarljive obveznice		
Dani dolgoročni predujmi		
Biološka sredstva		
DDV in druge davščine pri nakupu surovin		
Usredstveni stroški naložb v tuja sredstva		
Nedokončana proizvodnja		
Dano kratkoročno posojilo		
Nekratkoročna sredstva, namenjena prodaji		
Oprema in nadomestni deli		

4.3 VIRI SREDSTEV PODJETJA

Naloga 38

Označite, ali spadajo obveznosti navedene v tabeli med:

- kapital (Kap), rezervacije in dolgoročne pasivne časovne razmejitve (Rez), dolgoročne finančne obveznosti (DrFO), dolgoročne poslovne obveznosti (DrPO), kratkoročne finančne obveznosti (KrFO) ali med kratkoročne poslovne obveznosti (KrPO).

OBVEZNOST	Kap, Rez, DrFO, DrPO, KrFO, KrPO
Dolgoročno najeto posojilo	
Vplačani presežek kapitala	
Obveznosti do dobaviteljev	
Menice izdane za plačilo blaga	
Kratkoročno bančno posojilo	
Rezervacije za velika popravila	
Obveznosti do zaposlenih	
Dolgoročni prejeti predujmi	
Obveznosti iz poslovanja za tuj račun	
Dobljene vloge domačih oseb	
Zakonske rezerve	
Obračunani davek na dodano vrednost	
Prevrednotovalni popravki kapitala	

Naloga 39

Izračunajte vrednost lastniškega kapitala, če ima podjetje naslednja stanja sredstev in obveznosti v evrih (EUR):

- zgradbe.....150.000,00	- dolgoročno bančno posojilo 50.000,00
- oprema.....300.000,00	- obveznosti do dobaviteljev..... 5.000,00
- terjatve do kupcev....2.500,00	- denar na transakcijskem računu .. 7.500,00
- zaloga blaga.....10.000,00	- prejeti čeki..... 500,00
- plače zaposlenih.....6.000,00	- obveznosti iz davka 1.500,00

Vpišite sredstva (dolgoročna ali kratkoročna, DrS ali KrS) in obveznosti (dolgo- ali kratkoročne, DrO ali KrO) v tabelo, seštejte vrednost vsakih ter od sredstev odštejte vrednost vseh obveznosti do virov sredstev!

SREDSTVO	DrS, KrS	OBVEZNOST	DrO, Kro
		<i>Lastniški kapital</i>	
		-----	-----

Vrednost *dolgoročnih sredstev* je _____ EUR.
 Vrednost *kratkoročnih sredstev* je _____ EUR.
 Vrednost *dolgoročnih obveznosti* je _____ EUR.
 Vrednost *kratkoročnih obveznosti* je _____ EUR.
 Lastniški kapital znaša _____ EUR.

5 BILANCA STANJA

5.1 POPIS PREMOŽENJA

Naloga 40

Izpolnite popisni list družinskega premoženja v domači dnevni sobi!

V rubriko podjetje vpišite *družinski priimek*.

Če je dejansko stanje različno od navedenega knjigovodskega, vpišite v polje *Odstopanje* razliko z negativnim predznakom, ko je dejansko stanje manjše od knjigovodskega (npr. imate dve omari, knjigovodsko pa so tri, torej vpišete -1) in s pozitivnim, ko je dejansko stanje večje (npr. pri petih omarah vpišemo +2).

Pod rubriko *predlogi komisije* vpisujete le, če imate res kakšen predlog za odpravo neskladnosti (npr. pri manku – nakup novega sredstva, pri višku – prestavitev sredstva).

Kot člane komisije napišete (resnične ali izmišljene) družinske člane.

POPISNI LIST št. 1 Oddelek: DNEVNA SOBA					
Podjetje: _____					
Zap. št.	Vrsta sredstev	Dejansko stanje	Knjigovodsko stanje	Odstopanje + / -	Predlogi komisije
1	Omara		3		
2	Sedežna garnitura		1		
3	TV-sprejemnik		1		
4	Radio/ kasetofon / CD-player		1		
5	Telefon		1		
6	Osebni računalnik		1		
7	Talne obloge		1		
8	Vrata		1		
9	Okna		2		
10	Zavese		2		
11	Svetila / luči / lestenci		2		
12	Radiatorji / peči		1		
13	Videorekorder		1		
14	Slike		2		
15	Police		1		
16	Rože trajnice		2		
17			--		
18			--		
19			--		
20			--		
Popis opravljen dne ____ . ____ . 20 ____		Popis opravila komisija (ime in podpis):			
Popis sprejel:		_____			
PAGEREF _Toc293921427 _____		M.P. _____			
_____		_____			

5.2 BILANCA STANJA

Naloga 41

Sestavite dvostransko vzporedno bilanco stanja za podjetje s sledečimi stanji (v EUR):

- oprema.....4.000,00
- prejete čeki..... 200,00
- denar na transakcijskem računu... 1.000,00
- obveznosti do dobaviteljev..... 700,00

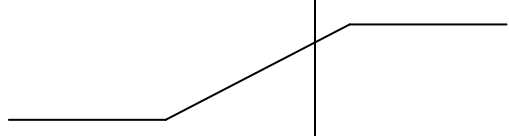
Aktiva		BILANCA STANJA na dan		Pasiva	
Bilančna postavka	Znesek	Bilančna postavka	Znesek		
					
Aktiva skupaj		Pasiva skupaj			

Naloga 42

Sestavite enostransko zaporedno bilanco stanja za podjetje s sledečimi stanji (v EUR):

- zgradbe 20.000,00
- izdani čeki..... 1.000,00
- denar na transakcijskem računu 5.000,00
- obveznosti do države za DDV 3.500,00

BILANCA STANJA na dan	
Bilančna postavka	Znesek
Aktiva skupaj	
Pasiva skupaj	

Naloga 43

Sestavite zaporedni stopenjski izkaz stanja, če ima podjetje naslednja stanja sredstev in obveznosti (v EUR):

- | | | | |
|------------------------|------------|----------------------------------------|-----------|
| - dobro ime | 50.000,00 | - denar na poti | 20.000,00 |
| - zgradbe | 350.000,00 | - dolgoročno bančno posojilo | 75.000,00 |
| - naložbe v delnice .. | 8.800,00 | - denar na transakcijskem računu | 3.000,00 |
| - prejeti čeki..... | 900,00 | - obveznosti do dobaviteljev | 40.000,00 |
| - zaloga blaga | 27.500,00 | - izdane menice | 3.600,00 |

Stopenjski izkaz stanja na dan.....		
Zap. št.	Bilančna postavka	Znesek
1	+	
2	+	
3	+	
4	+	
I	=	
5	-	
6	-	
II	=	
7	+	
8	+	
9	+	
10	-	
III	=	

Naloga 44

Sestavite dvostransko vzporedno bilanco stanja, če ima podjetje naslednja stanja sredstev in obveznosti (v EUR):

- | | | | |
|-----------------------|-----------|---------------------------------------|-----------|
| - blagajna..... | 100,00 | - terjatve do kupcev..... | 4.000,00 |
| - zemljišče..... | 50.000,00 | - kratkoročno bančno posojilo | 15.000,00 |
| - oprema..... | 10.000,00 | - denar na transakcijskem računu..... | 600,00 |
| - izdani čeki..... | 180,00 | - obveznosti do zaposlenih | 8.000,00 |
| - zaloga materiala .. | 5.500,00 | | |

Aktiva		BILANCA STANJA na dan		Pasiva	
Bilančna postavka	Znesek	Bilančna postavka	Znesek	Bilančna postavka	Znesek
Aktiva skupaj		Pasiva skupaj			

Naloga 45

Označite vrste bilančnih sprememb pri naslednjih poslovnih dogodkih

($S +$, $S -$; $S +$, $V +$; $S -$, $V -$ ali $V +$, $V -$):

Zap št.	Poslovni dogodek	Bilančna sprememba	
1	Podjetje kupi blago na čeke.		
2	Podjetje proda izdelke na kratkoročni kredit.		
3	Podjetje dobi opremo brezplačno.		
4	Podjetje kupi blago na izdane menice.		
5	Podjetje plača bančno provizijo.		
6	Blagajnik udenari prejete čeke za gotovino.		
7	Podjetje s sredstvi s transakcijskega računa kupi zemljišče.		
8	Podjetje prevzame surovine, ki jih bo plačalo kasneje.		
9	Podjetje najame dolgoročni kredit za poplačilo dobaviteljem.		
10	Blagajnik podjetja položi vso gotovino na transakcijski račun.		

Naloga 46

1 Dopolnite spodnjo začetno bilanco stanja!

Aktiva		Začetna bilanca stanja na dan		Pasiva	
Sredstva	Bilančna postavka		Obveznosti	Bilančna postavka	
	Znesek	Znesek		Znesek	Znesek
I Dolgoročna sredstva			III Lastni kapital		
1 Zgradbe	50.000,00				
2 Oprema	30.000,00				
II Kratkoročna sredstva					
3 Transakc. račun	19.000,00				
AKTIVA SKUPAJ			PASIVA SKUPAJ		

2 Sestavite vmesne in končno bilanco stanja po naslednjih poslovnih dogodkih!

1 Podjetje kupi in plača za 9.000,00 EUR materiala.

Aktiva		Vmesna bilanca stanja na dan		Pasiva	
Sredstva	Bilančna postavka		Obveznosti	Bilančna postavka	
	Znesek	Znesek		Znesek	Znesek
AKTIVA SKUPAJ			PASIVA SKUPAJ		

- 2 Podjetje kupi za 10.000,00 EUR materiala na kasnejše plačilo.

<i>Aktiva</i>		<i>Vmesna bilanca stanja po drugem poslovnem dogodku</i>			<i>Pasiva</i>	
Sredstva	Bilančna postavka		Obveznosti	Bilančna postavka		
	Znesek	Znesek		Znesek	Znesek	
AKTIVA SKUPAJ			PASIVA SKUPAJ			

- 3 Podjetje plača dobavitelju delni račun 5.000,00 EUR za material.

<i>Aktiva</i>		<i>Vmesna bilanca stanja po tretjem poslovnem dogodku</i>			<i>Pasiva</i>	
Sredstva	Bilančna postavka		Obveznosti	Bilančna postavka		
	Znesek	Znesek		Znesek	Znesek	
AKTIVA SKUPAJ			PASIVA SKUPAJ			

- 4 Podjetje najame kratkoročni bančno posojilo za poplačilo preostalega dolga do dobavitelja.

<i>Aktiva</i>		<i>Končna bilanca stanja na dan</i>			<i>Pasiva</i>	
Sredstva	Bilančna postavka		Obveznosti	Bilančna postavka		
	Znesek	Znesek		Znesek	Znesek	
AKTIVA SKUPAJ			PASIVA SKUPAJ			

6 KONTO

6.1 KNJIGOVODSKI RAČUN

Naloga 46

Knjižite poslovni dogodek na T-konta!

- 1 Blagajnik dvigne iz blagajne 400,00 EUR gotovine in jo položi na transakcijski račun (stanje v blagajni je 500,00 EUR).

<hr style="border: 0; border-top: 1px solid black; margin-bottom: 10px;"/> <div style="border-left: 1px solid black; border-right: 1px solid black; height: 20px; margin: 0 auto; width: 20%;"></div>	<hr style="border: 0; border-top: 1px solid black; margin-bottom: 10px;"/> <div style="border-left: 1px solid black; border-right: 1px solid black; height: 20px; margin: 0 auto; width: 20%;"></div>
-------------------------------------------------------------------------------------------------------------------------------------------------------------------------------------------------------	-------------------------------------------------------------------------------------------------------------------------------------------------------------------------------------------------------

6.2 VRSTE KONTOV

Naloga 47

Opišite vrste kontov!

Po *NAMENU* oz. *FUNKCIJI* delimo konte na:

- *konte stanja* – _____
- *stroškovne konte* – _____
- *konte uspeha* – _____

Po *OBSEGU* in *IZKAZANIH PODATKIH* ločimo:

- *zbirne oz. sintetične konte* – _____
- *razčlenjevalne oz. analitične konte* – _____

6.3 KONTNI OKVIR

Naloga 48

Dopolnite spodnjo tabelo z imenom oz. šifro konta po kontnem načrtu za gospodarske družbe iz leta 2010!





Ime konta	Šifra konta
Dolgoročno izdane menice	
	752
Popravek vrednosti drobnega inventarja	
	166
Devizni depoziti na odpoklic	
	602
Dolgoročne rezervacije za stroške reorganizacije	
	274
Stroški prodajanja	
Kratkoročno odloženi prihodki	

6.4 KNJIŽENJE SPREMEMB NA KONTIH

Naloga 49

Knjižite poslovne dogodke na T-konte:

- 1 podjetje kupi in plača za 10.000,00 EUR blaga (stanje na transakcijskem računu je 12.000,00 EUR),
- 2 podjetje polovico blaga proda za 6.000,00 EUR (ne upoštevamo prihodkov in odhodkov, ker jih še ne poznamo),
- 3 kupci plačajo terjatev podjetja.

Naloga 50

Kontirajte naslednje poslovne dogodke!

Poslovni dogodek	Konto		Znesek
	Debet	Kredit	
Podjetje kupi material za 1.000,00 EUR na kasnejše plačilo.			
Podjetje najame kratkoročno bančno posojilo 50.000,00 EUR, s katerim kupi tovornjak.			
Dobavitelj proda podjetju trgovsko blago v vrednosti 3.000,00 EUR na kratkoročni blagovni kredit.			
Mizarsko podjetje proda 100 miz po 77,00 EUR za mizo (ne upoštevamo prihodkov, odhodkov in DDV).			
Kmetijsko podjetje zamenja zemljišče vredno 10.000,00 EUR za enakovredno čredo krav.			
Podjetje na izdane čeke nabavi 99 zaščitnih oblek po 20,00 EUR za obleko.			
Podjetje plača državi 4.320,00 EUR davka na dodano vrednost.			
Lastniki podjetje dokapitalizirajo s 6.780,00 EUR gotovine in z opremo v vrednosti 3.220,00 EUR.			

Naloga 51

S prečrtanjem odpravite napako pri knjiženju poslovnega dogodka!

- 1 Podjetje nabavi material v vrednosti 10.000,00 EUR.

Konto: 310 ZALOGA MATERIALA V SKLADIŠČU

Zap. št.	Besedilo – vsebina	V breme	V dobro
1	Izdaja materiala		11.000,00

Konto: 220 OBVEZNOSTI DO DOBAVITELJEV

Zap. št.	Besedilo – vsebina	V breme	V dobro
1	Nabava blaga		11.000,00

Naloga 52

Z razveljavitvijo (rdečim stornom) odpravite napako pri knjiženju poslovnega dogodka!

- 1 Podjetje nabavi material v vrednosti 10.000,00 EUR.

Konto: 310 ZALOGA MATERIALA V SKLADIŠČU

Zap. št.	Besedilo – vsebina	V breme	V dobro
1	Nabava materiala		11.000,00

Konto: 220 OBVEZNOSTI DO DOBAVITELJEV

<i>Zap. št.</i>	<i>Besedilo – vsebina</i>	<i>V breme</i>	<i>V dobro</i>
1	Nabava materiala	11.000,00	

Naloga 53

Z dopolnilnim knjiženjem odpravite napako pri knjiženju poslovnega dogodka!

- 1 Podjetje nabavi material v vrednosti 10.000,00 EUR.

Konto: 310 ZALOGA MATERIALA V SKLADIŠČU

<i>Zap. št.</i>	<i>Besedilo – vsebina</i>	<i>V breme</i>	<i>V dobro</i>
1	Nabava materiala	7.700,00	

Konto: 220 OBVEZNOSTI DO DOBAVITELJEV

<i>Zap. št.</i>	<i>Besedilo – vsebina</i>	<i>V breme</i>	<i>V dobro</i>
1	Nabava materiala		7.700,00

6.5 KONTI STANJA**Naloga 54**

Knjižite poslovni dogodek!

- 1 Podjetje plača z gotovino 75 % in z menico 25 % obveznosti do dobaviteljev 12.000,00 EUR, kolikor znašajo dolgovi do njih (stanje v blagajni je 10.000,00 EUR).

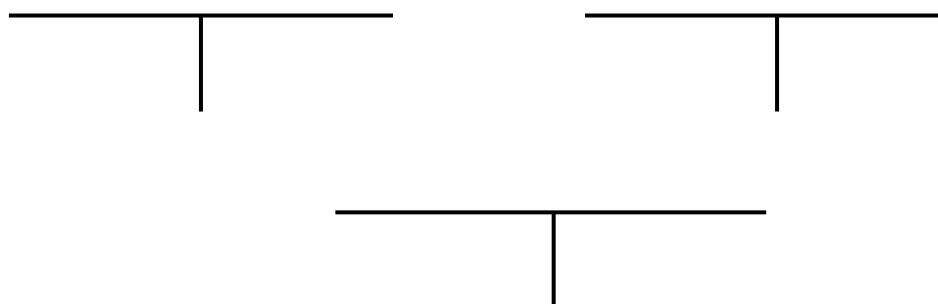

Naloga 55

Ugotovite stanje spodnjih kontov (v EUR) in jih zaključite!

D 660 – Zaloga blaga K		D 103 – Prejeti čeki K	
Zst 100,00	50,00 (1)	Zst 100,00	50,00 (1)
(2) 250,00	200,00 (3)	(2) 150,00	100,00 (3)
D 281 – Izdane menice K			
(1) 50,00		100,00 Zst	
(3) 250,00		200,00 (2)	

6.6 OBLIKA KONTOV**Naloga 56**

Knjižite na kontno kartico Gotovina v blagajni naslednje poslovne dogodke:

- 1 20.03. blagajnik dvigne s transakcijskega računa in položi v blagajno 1.000,00 EUR,
- 2 21.03. kupec plača terjatev podjetja z gotovino 660,00 EUR,
- 3 22.03. podjetje plača z gotovino nakup blaga v znesku 450,00 EUR,
- 4 23.03. prodajalec položi v blagajno 340,00 EUR dnevnega iztržka,
- 5 24.03. delavcu izplačajo 550,00 EUR avansa (predplačila) za službeno potovanje.

Številka konta: _____

Ime konta: _____

Zap. št.	Datum	Besedilo	V breme (vplačila)	V dobro (izplačila)	Stanje	Proti-konto

Naloga 57

Podjetje ima naslednja stanja sredstev in obveznosti (v EUR):

- dolgoročno posojilo domače banke	40.000,00
- prejeti čeki	1.200,00
- zemljišče	65.000,00
- denar v blagajni	250,00
- večletni nasadi (biološka sredstva)	23.000,00
- obveznosti do dobaviteljev	2.900,00
- sredstva na transakcijskem računu	11.000,00
- dani kratkoročni kredit	6.200,00
- zaloga surovin	4.500,00
- lastniški kapital	_____

1 Sestavite začetno bilanco stanja po načelu rastoče likvidnosti na današnji dan!

Aktiva		Pasiva	
Začetna bilanca stanja na dan			
Bilančna postavka	Znesek	Bilančna postavka	Znesek
Aktiva skupaj		Pasiva skupaj	

2 Prenesite začetna stanja sredstev in obveznosti na T-konte, knjižite poslovne dogodke in konte zaključite:

- 1 blagajnik udenari prejete čeke za gotovino,
- 2 podjetje kupi in plača zemljišče vredno 5.000,00 EUR,
- 3 podjetje prevzame za 3.000,00 EUR surovin na kasnejše plačilo,
- 4 za plačilo dolga dobavitelj podjetju odobri kratkoročni kredit,
- 5 večletne nasade podjetje zamenja za zemljišča,
- 6 kupci vrnejo sredstva za dani kratkoročni kredit,
- 7 blagajnik položi vso gotovino na transakcijski račun,
- 8 vsa sredstva na transakcijskem računu porabi za poplačilo kratkoročnega kredita in dela dolgoročnega posojila.

Aktiva		Pasiva	
Končna bilanca stanja na dan			
Bilančna postavka	Znesek	Bilančna postavka	Znesek
Aktiva skupaj		Pasiva skupaj	

<hr/> <hr/> <hr/>	<hr/> <hr/> <hr/>
<hr/> <hr/> <hr/>	<hr/> <hr/> <hr/>
<hr/> <hr/> <hr/>	<hr/> <hr/> <hr/>
<hr/> <hr/> <hr/>	<hr/> <hr/> <hr/>
<hr/> <hr/> <hr/>	<hr/> <hr/> <hr/>
<hr/> <hr/> <hr/>	

3 Sestavite končno bilanco stanja po načelu rastoče likvidnosti na današnji dan!

Naloga 58

Knjižite v ameriški dnevnik naslednje poslovne dogodke:

- 1 10.04. podjetje proda za 1.000,00 EUR blaga na čeke,
- 2 12.04. podjetje kupi za 800,00 EUR blaga na kratkoročni kredit dobavitelja,
- 3 15.04. podjetje kupi in takoj plača za 3.000,00 EUR opreme,
- 4 18.04. podjetje plača obrok kratkoročnega kredita dobavitelja 200,00 EUR,
- 5 20.04. podjetje kupi novo blago na kratkoročni kredit dobavitelja v vrednosti 1.250,00 EUR,
- 6 22.04. banka udenari čeke podjetja.

Ameriški dnevnik za april 20

Zap. št.	Datum	Besedilo	Znesek										
				Debet	Kredit	Debet	Kredit	Debet	Kredit	Debet	Kredit	Debet	Kredit
		Promet											
		Saldo											
		Skupaj											

7 STROŠKI POSLOVANJA

7.1 POTROŠKI IN STROŠKI

Naloga 59

Izračunajte stroške celotne proizvodnje in stroške posameznega izdelka!

Podjetje je pri izdelavi 100 proizvodov potrošilo:

- 100 kg materiala po nabavni ceni 6,00 EUR /kg,
- 20 delovnih ur zaposlenih po 5,00 EUR /delovno uro,
- 20 strojnih ur opreme po 10,00 EUR /strojno uro,
- 40 kWh elektrike po 0,50 EUR /kWh.

Kalkulacija stroškov proizvodov

PRVINA	Količina	Cena / EUR	Stroški / EUR
Material			
Zaposleni (delo)			
Oprema (amortizacija)			
Elektrika (energija)			
SKUPAJ	-----	-----	

Stroški na enoto:

$$S/e = SS / Q =$$

Odg.: Stroški celotne proizvodnje znašajo _____ EUR,
posameznega izdelka pa _____ evra.

7.2 VRSTE IN RAZVIDOVANJE STROŠKOV

Naloga 60

Proizvodno podjetje ima naslednje premoženje (v EUR):

- | | | | |
|-----------------------------------|-----------|----------------------------|------------|
| - obveznosti do dobaviteljev..... | 10.000,00 | - zgradbe..... | 300.000,00 |
| - kratkoročno bančno posojilo... | 40.000,00 | - terjatve do kupcev | 7.000,00 |
| - transakcijski račun..... | 20.000,00 | - zaloga materiala | 50.000,00 |

1 Sestavite začetno bilanco stanja po načelu rastoče likvidnosti na današnji dan!

Aktiva		Pasiva	
Začetna bilanca stanja na dan			
Bilančna postavka	Znesek	Bilančna postavka	Znesek
Aktiva skupaj		Pasiva skupaj	

2 Prenesite začetna stanja sredstev in obveznosti na T-konte, knjižite poslovne dogodke in konte zaključite:

- 1 kupci nakažejo 5.000,00 EUR za zmanjšanje svojega dolga,
- 2 podjetje za poplačilo dolga dobaviteljem najame kratkoročno bančno posojilo,
- 3 s prečrtanjem popravite napačno knjiženje, saj so kupci nakazali le 4.000,00 EUR,
- 4 kupi material s polovico sredstev na transakcijskem računu,
- 5 blagajnik dvigne 1.000,00 EUR gotovine s transakcijskega računa,
- 6 za preostali del terjatev podjetja kupci izdajo menice,
- 7 z dopolnilnim knjiženjem popravite napako, saj je blagajnik dvignil 1.500,00 EUR,
- 8 za vso gotovino podjetje kupi material,
- 9 podjetje udenari prejete menice.

<hr/> <hr/> <hr/> <hr/> <hr/>	<hr/> <hr/> <hr/> <hr/> <hr/>
-------------------------------	-------------------------------

3 Sestavite končno bilanco stanja po načelu rastoče likvidnosti na današnji dan!

Aktiva		Končna bilanca stanja na dan		Pasiva	
Bilančna postavka	Znesek	Bilančna postavka	Znesek	Bilančna postavka	Znesek
Aktiva skupaj		Pasiva skupaj			

Naloga 61

Trgovsko podjetje ima naslednje premoženje (v EUR):

- izdane menice	3.000,00	- oprema	80.000,00
- dolgoročno bančno posojilo.....	40.000,00	- dolg do dobaviteljev	2.000,00
- transakcijski račun.....	20.000,00	- zaloga blaga	10.000,00

1 Sestavite začetno bilanco stanja po načelu rastoče likvidnosti na današnji dan!

Aktiva		Začetna bilanca stanja na dan		Pasiva	
Bilančna postavka	Znesek	Bilančna postavka	Znesek	Bilančna postavka	Znesek
Aktiva skupaj		Pasiva skupaj			

2 Prenesite začetna stanja sredstev in obveznosti na T-konte, knjižite poslovne dogodke in konte zaključite:

- 1 podjetje s čeki kupi za 1.600,00 EUR blaga,
- 2 podjetje proda polovico blaga,
- 3 z dopolnilnim knjiženjem popravite napačno knjiženje, saj so prodali vse blago,
- 4 kupci plačajo 75 % dolga na transakcijski račun podjetja in 25 % dolga z menico,
- 5 podjetje plača obrok posojila 1.200,00 EUR,
- 6 podjetje kupi za 2.200,00 EUR blaga,
- 7 podjetje poravnava svoje obveznosti do dobaviteljev,
- 8 banka udenari prejete in izdane menice ter izdane čeke.

3 Sestavite končno bilanco stanja na današnji dan po načelu rastoče likvidnosti!

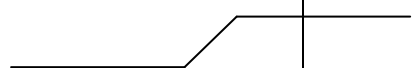
<i>Aktiva</i>	<i>Končna bilanca stanja na dan</i>		<i>Pasiva</i>
<i>Bilančna postavka</i>	<i>Znesek</i>	<i>Bilančna postavka</i>	<i>Znesek</i>
			
<i>Aktiva skupaj</i>		<i>Pasiva skupaj</i>	

Naloga 62

Na T-konte evidentirajte stroške proizvodnega podjetja, ki ima naslednja stanja v evrih (EUR). Konte sredstev in obveznosti zaključite ter sestavite končno bilanco stanja:

- | | |
|-------------------------------------|---------------------------------|
| - transakcijski račun.....10.000,00 | - zaloge materiala.....8.000,00 |
| - oprema.....60.000,00 | - lastni kapital |

Pri proizvodnji 500 omar sledijo poslovni dogodki:

- 1 za najemnino poslovnih prostorov obračunajo in nakažejo 1.000,00 EUR,
- 2 skladišče preda v proizvodnjo polovico materiala,
- 3 dobijo račun za elektriko 500,00 EUR,
- 4 pri proizvodnji se stroji obrabijo za 5 % svoje vrednosti (obračun amortizacije),
- 5 obračunajo plače delavcev v znesku 3.000,00 EUR,
- 6 obremenijo proizvodnjo za nastale stroške in izračunajo lastno ceno ene omare,
- 7 proizvodnja je končana, zato za vse stroške obremenijo zalogo izdelkov (omare).

<hr/> <hr/> <hr/> <hr/> <hr/> <hr/> <hr/> <hr/>	<hr/> <hr/> <hr/> <hr/> <hr/> <hr/> <hr/> <hr/>
$LC = SS / Q =$ _____	

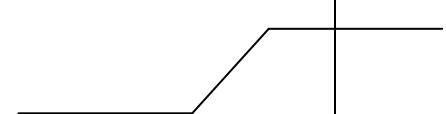
Aktiva		Končna bilanca stanja na dan		Pasiva	
Bilančna postavka		Znesek	Bilančna postavka		Znesek
					
Aktiva skupaj			Pasiva skupaj		

Naloga 63

Knjižite začetna stanja in poslovne dogodke v podjetju ter konte zaključite:

- 0 začetna stanja (v EUR):
 - transakcijski račun.....18.000,00
 - prejeti dolgoročni kredit..7.000,00
 - lastniški kapital _____,
 - obveznosti do dobaviteljev... 2.000,00
 - obveznosti za obresti..... 600,00
- 1 podjetje plača prvi obrok kredita 1.750,00 EUR skupaj s 150,00 EUR obresti,
- 2 zaradi zamude pri poravnavi obveznosti dobavitelj zaračuna 100,00 EUR kazni,
- 3 podjetje poplača dobavitelje.

<hr style="border: none; border-top: 1px solid black;"/> <div style="border-left: 1px solid black; border-right: 1px solid black; height: 40px; margin: 0 auto;"></div>	<hr style="border: none; border-top: 1px solid black;"/> <div style="border-left: 1px solid black; border-right: 1px solid black; height: 40px; margin: 0 auto;"></div>
<hr style="border: none; border-top: 1px solid black;"/> <div style="border-left: 1px solid black; border-right: 1px solid black; height: 40px; margin: 0 auto;"></div>	<hr style="border: none; border-top: 1px solid black;"/> <div style="border-left: 1px solid black; border-right: 1px solid black; height: 40px; margin: 0 auto;"></div>
<hr style="border: none; border-top: 1px solid black;"/> <div style="border-left: 1px solid black; border-right: 1px solid black; height: 40px; margin: 0 auto;"></div>	<hr style="border: none; border-top: 1px solid black;"/> <div style="border-left: 1px solid black; border-right: 1px solid black; height: 40px; margin: 0 auto;"></div>

Naloga 64

Na temeljnico TE-33 kontirajte naslednje poslovne dogodke v storitvenem podjetju:

- 0 začetna stanja:
 - transakcijski račun..... 10.000,00 EUR,
 - pasivne časovne razmejitev.... 800,00 EUR,
- 1 prejeti račun za najemnino za pol leta 3.000,00 EUR,
- 2 knjiženje obračuna stroška najemnine za tekoči mesec,
- 3 mesečni obračun najemnine drugemu podjetju 1.000,00 EUR za pet mesecev,
- 4 nakazilo drugega podjetja za najemnino v celoti,
- 5 obračun predvidenega zneska za reklamo na TV 200,00 EUR,
- 6 prejeti račun za reklamo na TV 900,00 EUR,
- 7 zaprtje konta kratkoročnih pasivnih časovnih razmejitev,
- 8 oblikovanje rezervacij za stroške reorganizacije podjetja 5.000,00 EUR,
- 9 povečanje (okrepitev) rezervacij za 5 % njihove vrednosti,
- 10 prejeti račun za dokončano reorganizacijo podjetja 5.300,00 EUR,
- 11 oblikovanje dodatnih rezervacij za stroške reorganizacije.

Temeljnica TE-33**Datum:**

Zap. št.	Dok.	Vsebina – besedilo	Konto	Debet	Kredit
	TE-33	Skupaj promet			

8 POSLOVNI IZID IN RAČUNOVODSKI IZKAZI PODJETJA

8.1 POSLOVNI IZID PODJETJA

Naloga 65

Na T-konte knjižite naslednje poslovne dogodke:

- 1 podjetje proda izdelke po prodajni vrednosti 1.500,00 EUR (lastna vrednost prodanih izdelkov je 1.200,00 EUR, na zalogi jih je za 3.000,00 EUR, stopnja DDV je 20 %),
- 2 ugotovijo poslovni izid v obdobju in sestavijo končno bilanco stanja.

<i>Aktiva</i>	<i>Končna bilanca stanja na dan</i>		<i>Pasiva</i>
<i>Bilančna postavka</i>	<i>Znesek</i>	<i>Bilančna postavka</i>	<i>Znesek</i>
<div style="border-bottom: 1px solid black; width: 80%; margin-left: 20px; margin-bottom: 5px;"></div> <div style="border-bottom: 1px solid black; width: 80%; margin-left: 20px; margin-bottom: 5px;"></div> <div style="border-bottom: 1px solid black; width: 80%; margin-left: 20px; margin-bottom: 5px;"></div>			
<i>Aktiva skupaj</i>		<i>Pasiva skupaj</i>	

8.2 – 8.4 IZKAZ POSLOVNEGA IZIDA, IZKAZ DENARNIH TOKOV IN IZKAZ GIBANJA KAPITALA



Naloga 66

1 Na T-konte knjižite začetna stanja sredstev in obveznosti ter poslovne dogodke obračunskega obdobja v storitvenem podjetju. Konte tudi zaprite:

0 začetna stanja (v EUR):

- | | | | |
|-----------------------------|----------|--------------------------|--------|
| - transakcijski račun | 3.000,00 | - dobavitelji | 500,00 |
| - lastniški kapital | _____ | - zaloga materiala | 100,00 |

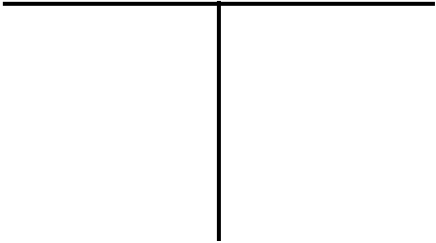
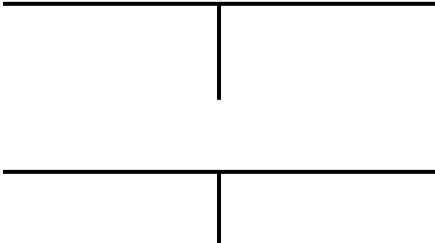
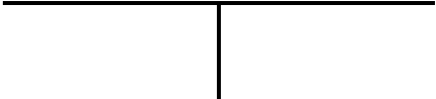
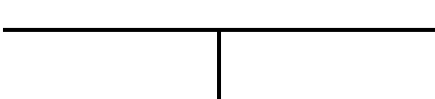
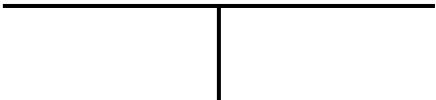
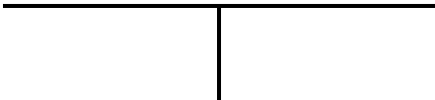
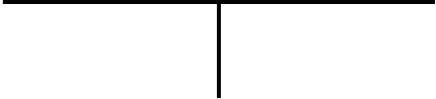
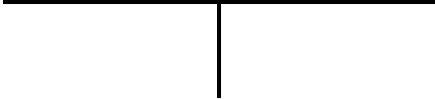
- 1 opravi za 700,00 EUR storitev,
- 2 drugemu podjetju kratkoročno posodi 900,00 EUR s transakcijskega računa,
- 3 posojilojemalcu pošlje obračun obresti 30,00 EUR,
- 4 dobavitelj materiala naknadno prizna 40,00 EUR popusta,
- 5 kupci poravnajo terjatve podjetja,
- 6 podjetje dobaviteljem poplača svoj dolg,
- 7 ugotovi poslovni izid.

2 Sestavite zaključno bilanco stanja, izkaz poslovnega izida in izkaz denarnih tokov za obračunsko obdobje!

Aktiva		<i>Končna bilanca stanja na dan</i>		Pasiva	
<i>Bilančna postavka</i>	<i>Znesek</i>	<i>Bilančna postavka</i>	<i>Znesek</i>		
<i>Aktiva skupaj</i>		<i>Pasiva skupaj</i>			

Odhodki		<i>Izkaz poslovnega izida za obdobje od 01.01. do</i>		Prihodki	
<i>Bilančna postavka</i>	<i>Znesek</i>	<i>Bilančna postavka</i>	<i>Znesek</i>		
<i>Odhodki skupaj</i>		<i>Prihodki skupaj</i>			

<i>Izkaz denarnih tokov za obdobje 01.01. do</i>		
A	Denarni tokovi pri poslovanju	
	a) prejemki	_____
	+	_____
	+	_____
	b) izdatki	_____
	-	_____
	-	_____
	c) prebitek prejemkov nad izdatki (a – b)	_____
B	Denarni tokovi pri naložbenju (investiranju)	
	a) prejemki	_____
	+	_____
	b) izdatki	_____
	-	_____
	c) prebitek prejemkov nad izdatki (a – b)	_____
C	Denarni tokovi pri financiranju	
	a) prejemki	_____
	+	_____
	b) izdatki	_____
	-	_____
	c) prebitek prejemkov nad izdatki (a – b)	_____
Č	Končno stanje denarja (x + y)	_____
	x) + denarni izid v obdobju (Ac + Bc + Cc)	_____
	y) + začetno stanje denarja	_____

Naloga 67

1 Kontirajte sledeče poslovne dogodke in stanja v storitvenem podjetju v preteklem mesecu na temeljnico TE-01:

0 začetna stanja (v EUR):

- oprema.....28.000,00 - zaloga materiala..... 1.000,00
- transakcijski račun.....1.500,00 - lastniški kapital... _____

1 dobijo in plačajo račun za najemnino za poslovne prostore 220,00 EUR,

2 skladišče izda v proizvodnjo za 470,00 EUR materiala,

3 dobijo in plačajo račun za telefon 7,75 EUR,

4 prejmejo račun za porabljeno elektriko 184,00 EUR,

5 zaradi zakasnitve plačila dobavitelj podjetju zaračuna 5,00 EUR kazni,

6 poravnajo obveznosti do dobaviteljev,

7 obračunajo amortizacijo v znesku 0,5 % vrednosti opreme,

8 obračunajo plače zaposlenih v znesku 532,00 EUR,

9 ugotovijo inventurni primanjkljaj 1,25 EUR v skladišču materiala,

10 izplačajo plače,

11 opravijo za 1.700,00 EUR storitev (stopnja DDV je 20 %),

12 stroške prenesejo med odhodke,

13 kupcem zaračunajo 13,00 EUR zamudnih obresti zaradi neplačila terjatev,

14 kupci poravnajo terjatve podjetja,

15 obračunajo in plačajo DDV,

16 ugotovijo poslovni izid.

Temelnica TE-01

Datum: _____

Zap. št.	Dok.	Vsebina – besedilo	Konto	Debet	Kredit

<u>Izkaz denarnih tokov za obdobje 01.01. do _____</u>	
A	Denarni tokovi pri poslovanju
	a) prejemi
	+

	+

	b) izdatki
	-

	-

	-

	c) prebitek prejemkov nad izdatki (a – b)

B	Denarni tokovi pri naložbenju (investiranju)
	a) prejemi
	+

	b) izdatki
	-

	c) prebitek prejemkov nad izdatki (a – b)

C	Denarni tokovi pri financiranju
	a) prejemi
	+

	b) izdatki
	-

	c) prebitek prejemkov nad izdatki (a – b)

Č	Končno stanje denarja (x + y)
	x) + denarni izid v obdobju (Ac + Bc + Cc)

	y) + začetno stanje denarja

Naloga 68

V dnevnik glavne knjige knjižite poslovne dogodke v podjetju LLL, d.d.:

- 0 01.05. začetni stanji obdobja: oprema 60.000,00 EUR,
lastni kapital _____,
- 1 03.05. prejmejo račun za najemnino 400,00 EUR,
2 05.05. prejmejo račun zavarovalnice 200,00 EUR,
3 07.05. kupci nakažejo 2.000,00 EUR,
4 09.05. dobavitelj zaračuna 50,00 EUR kazni,
5 11.05. banka nakaže 80,00 EUR obresti,
6 13.05. brezplačno dobijo opremo v vrednosti 10.000,00 EUR,
7 15.05. obračunajo in nakažejo 1.200,00 EUR štipendij dijakom,
8 17.05. opravijo za 5.500,00 EUR storitev,
9 19.05. obračunajo amortizacijo v znesku 2 % vrednosti opreme.

Dnevnik glavne knjige za MAJ 20 ..

Zap. štev.	Datum	Besedilo – vsebina	Znesek		Konto	
			v breme	v dobro	v breme	v dobro
Promet skupaj					-----	-----

Naloga 69

Sestavite izkaz gibanja kapitala podjetja MMM d.o.o.!

Sestavine kapitala podjetja na začetku obdobja so bile (v EUR):

- | | | | |
|---------------------------------|-----------|----------------------------------------|--------|
| - osnovni kapital | 13.245,00 | - rezerve iz čistega dobička | 555,00 |
| - preneseni čisti dobiček | 675,00 | - presežek iz prevrednotenja opreme .. | 5,00 |

Sestavine kapitala podjetja na koncu obdobja so bile (v EUR):

- | | | | |
|--------------------------------|-----------|----------------------------------------|------|
| - osnovni kapital | 12.545,00 | - presežek iz prevrednotenja opreme .. | 5,00 |
| - izguba poslovnega leta | 1.930,00 | | |

Izkaz gibanja kapitala od 01.01. do ..

Sestavina kapitala	Na začetku obdobja	Na koncu obdobja	Razlika
Skupna vrednost kapitala			0,00

Naloga 70

Sestavite izkaz gibanja kapitala podjetja NNN d.o.o.!

Sestavine kapitala podjetja na začetku obdobja so bile (v EUR):

- | | | | |
|-------------------------------------|-----------|----------------------------|----------|
| - osnovni kapital (kapit. vloga) .. | 12.000,00 | - zakonske rezerve | 1.200,00 |
| - prenesena čista izguba | 1.000,00 | - statutarne rezerve | 200,00 |

Sestavine kapitala podjetja na koncu obdobja so bile (v EUR):

- | | |
|---------------------------------------------------------|-----------|
| - osnovni kapital (kapitalska vloga) | 11.600,00 |
| - zakonske rezerve | 400,00 |
| - neuporabljeni del čistega dobička poslovnega leta ... | 400,00 |

Izkaz gibanja kapitala od 01.01. do _____

Sestavina kapitala	Na začetku obdobja	Na koncu obdobja	Razlika
Skupna vrednost kapitala			0,00

Naloga 71

1 Na temeljnico TE-05 kontirajte naslednje poslovne dogodke (v EUR)!

Temelnica TE-05**Datum:** _____

Zap. št.	Vsebina - besedilo	Konto	Debet	Kredit
0	Začetna stanja: - zgradbe 50.000,00 - oprema 40.000,00 - denar na TRR 24.000,00 - kratkoročno bančno posojilo ... 10.000,00 - lastniški kapital			
1	Nabavi za 9.000,00 EUR materiala.			
2	Obračuna amortizacijo v znesku 0,5 % vrednosti zgradb.			
3	Nabavi za 6.000,00 EUR materiala.			
4	Dobi račun 1.000,00 EUR za vzdrževanje osnovnih sredstev.			
5	Dve tretjini materiala izda v proizvodnjo.			
6	Stroške prenese v proizvodnjo.			
7	Plača obrok bančnega posojila 1.250,00 EUR in 25,00 EUR obresti za najeto posojilo.			
8	dokonča vso proizvodnjo in izdelke prenese v skladišče			
9	Polovico izdelkov proda za 8.000,00 EUR in zmanjša zalogo.			
10	Banka pripiše 20,00 EUR obresti za sredstva na računu podjetja.			
11	Kupci poravnajo terjatev podjetja, podjetje pa poplača dobavitelje.			

12	Ugotovi poslovni izid v obdobju:			
	_____.			
	Skupaj promet			

2 Sestavite končno bilanco stanja in izkaz denarnih tokov v obdobju !

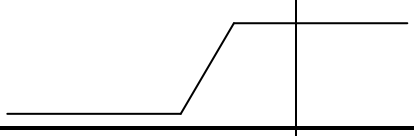
Aktiva	<i>Končna bilanca stanja na dan</i>		Pasiva
<i>Bilančna postavka</i>	<i>Znesek</i>	<i>Bilančna postavka</i>	<i>Znesek</i>
			
<i>Aktiva skupaj</i>		<i>Pasiva skupaj</i>	

<i>Izkaz denarnih tokov za obdobje 01.01. do _____</i>	
A	Denarni tokovi pri poslovanju
	a) prejemki _____
	+ _____
	+ _____
	b) izdatki _____
	- _____
	- _____
	c) prebitek prejemkov nad izdatki (a – b) _____
B	Denarni tokovi pri naložbenju (investiranju)
	a) prejemki + _____
	b) izdatki - _____
	c) prebitek prejemkov nad izdatki (a – b) _____
C	Denarni tokovi pri financiranju
	a) prejemki _____
	+ _____
	+ _____
	b) izdatki _____
	- _____
	- _____
	c) prebitek prejemkov nad izdatki (a – b) _____
Č	Končno stanje denarja (x + y)
	x) + denarni izid v obdobju (Ac + Bc + Cc) _____
	y) + začetno stanje denarja _____

Naloga 72

1 Na temeljnico TE-06 kontirajte naslednje poslovne dogodke!

Temelnica TE-06**Datum:** _____

Zap. št.	Vsebina - besedilo	Konto	Debet	Kredit
0	Začetna stanja (v EUR): - zaloga materiala 7.000,00 - oprema 20.000,00 - denar na TRR 19.000,00 - izdani čeki 6.000,00 - lastniški kapital			
1	Nabavi za 8.000,00 EUR materiala na izdano menico.			
2	Obračuna amortizacijo v znesku 2,5 % vrednosti opreme.			
3	Prejme račun odvetnika 800,00 EUR.			
4	Obračuna in izplača za 1.200,00 EUR plač.			
5	Polovico materiala izda v proizvodnjo.			
6	Stroške prenese v proizvodnjo.			
7	Banka sporoči, da je udenarila izdane čeke in menice.			
8	Dokonča 60 % proizvodnje in izdelke prenese v skladišče.			
9	Polovico izdelkov proda za 4.000,00 EUR in zmanjša zalogo.			
10	Kupcem zaračuna 50,00 EUR zamudnih obresti zaradi neplačila.			
11	Kupci poravnajo terjatev podjetja, podjetje pa poplača dobavitelje.			
12	Ugotovi poslovni izid v obdobju. _____.			
	Skupaj promet			

- 2 Sestavite končno bilanco stanja, izkaz poslovnega izida in izkaz denarnih tokov v obdobju !

Aktiva		Končna bilanca stanja na dan		Pasiva	
Bilančna postavka	Znesek	Bilančna postavka	Znesek	Bilančna postavka	Znesek
Aktiva skupaj		Pasiva skupaj			

Odhodki		Izkaz poslovnega izida za obdobje od 01.01. do		Prihodki	
Bilančna postavka	Znesek	Bilančna postavka	Znesek	Bilančna postavka	Znesek
Odhodki skupaj		Prihodki skupaj			

Izkaz denarnih tokov za obdobje 01.01. do	
A	Denarni tokovi pri poslovanju
	a) prejemki
	+ _____
	+ _____
	b) izdatki
	- _____
	- _____
	- _____
	- _____
	c) prebitek prejemkov nad izdatki (a – b)

B	Denarni tokovi pri naložbenju (investiranju)
	a) prejemki + _____
	b) izdatki - _____
	c) prebitek prejemkov nad izdatki (a – b)

C	Denarni tokovi pri financiranju
	a) prejemki + _____
	b) izdatki - _____
	c) prebitek prejemkov nad izdatki (a – b)

Č	Končno stanje denarja (x + y)
	x) + denarni izid v obdobju (Ac + Bc + Cc)

	y) + začetno stanje denarja

Naloga 73

1 Sestavite začetno bilanco stanja, če ima podjetje naslednja stanja sredstev in obveznosti (v EUR):

- delnice za prodajo	1.000,00	- dana kratkoročna posojila ..	3.000,00
- oprema	17.000,00	- naložba v drage kamne	5.000,00
- pomožni material	2.000,00	- dolgoročno izdane menice	4.000,00

Aktiva		Pasiva	
Začetna bilanca stanja na dan			
Bilančna postavka	Znesek	Bilančna postavka	Znesek
Aktiva skupaj		Pasiva skupaj	

2 Na temeljnico TE-09 kontirajte naslednje poslovne dogodke v tem mesecu!

Temeljnica TE-09

Datum: _____

Zap. št.	Dok.	Vsebina - besedilo	Konto	Debet	Kredit
0		Začetna stanja: - - - - - - - lastniški kapital.			
1		Okrepi vrednost delnic za prodajo za 10 %.			
2		Dobi račun za telefon 240,00 EUR (vključeni DDV je 20 %).			
3		Pri poslovanju porabi polovico pomožnega materiala.			
4		Naložbe v drage kamne oslabi za 6 %.			
5		Opravi za 2.500,00 EUR storitev (izstopni DDV je 20 %).			
6		S čekom plača dodatno pokojninsko zavarovanje zaposlenega 60,00 EUR.			
7		Račun aranžerja za ureditev poslovnih prostorov je 900,00 EUR (vključeni DDV je 20 %).			

8		Delnice proda in zanje dobi 1.200,00 EUR.			
9		Opravi za 4.000,00 EUR storitev (izstopni DDV je 8,5 %).			
10		Drage kamne proda in zanje dobi 4.500,00 EUR.			
11		Obračuna amortizacijo v znesku 0,2 % vrednosti opreme.			
12		Posojilojemalec vrne celotno posojilo skupaj s 6 % obresti.			
13		Preostali pomožni material proda po prodajni vrednosti 1.500,00 EUR (izstopni DDV je 20 %).			
14		Stroške prenese med odhodke.			
15		Ugotovi poslovni izid v obdobju: _____.			
	TE-09	Skupaj promet			

- 2 Sestavite končno bilanco stanja, izkaz poslovnega izida in izkaz denarnih tokov v obdobju!

Aktiva		Pasiva	
<i>Končna bilanca stanja na dan</i>			
<i>Bilančna postavka</i>	<i>Znesek</i>	<i>Bilančna postavka</i>	<i>Znesek</i>
<i>Aktiva skupaj</i>		<i>Pasiva skupaj</i>	

Odhodki *Izkaz poslovnega izida za obdobje od 01.01. do* _____

Prihodki

<i>Bilančna postavka</i>	<i>Znesek</i>	<i>Bilančna postavka</i>	<i>Znesek</i>
<i>Odhodki skupaj</i>		<i>Prihodki skupaj</i>	

Izkaz denarnih tokov za obdobje 01.01. do _____

A Denarni tokovi pri poslovanju

a) prejemki

+

b) izdatki

-

-

c) prebitek prejemkov nad izdatki (a – b)

B Denarni tokovi pri naložbenju (investiranju)

a) prejemki +

b) izdatki -

c) prebitek prejemkov nad izdatki (a – b)

C Denarni tokovi pri financiranju

a) prejemki

+

+

+

b) izdatki -

c) prebitek prejemkov nad izdatki (a – b)

Č Končno stanje denarja (x + y)

x) + denarni izid v obdobju (Ac + Bc + Cc)

y) + začetno stanje denarja

Naloga 74

1 Na temeljnico TE-10 kontirajte začetna stanja in naslednje poslovne dogodke!

Temeljnica TE-10**Datum:** _____

Zap. št.	Dok.	Vsebina - besedilo	Konto	Debet	Kredit
0		Začetna stanja (v EUR): - zaloga blaga 3.200,00 - dani predujmi 4.400,00 - dobro ime 16.700,00 - oprema 55.000,00 - drobni inventar 2.200,00 - dolgoročno najeti kredit 6.600,00 - delež v drugem podjetju 11.100,00 - lastni kapital			
1		Dobi račun računovodskega servisa 270,00 EUR (vključeni DDV je 20 %).			
2		Oslabi vrednost dobrega imena za 5 %.			
3		Nabavi blago po končni nabavni vrednosti 10.560,00 EUR (vključeni DDV je 20 %).			
4		Opremo okrepi za 3 %.			
5		Opravi storitve po prodajni vrednosti 5.100,00 EUR, ki jih kupci takoj plačajo (izstopni DDV je 20 %).			
6		S čekom poplača nagrado študentu na praksi 600,00 EUR.			
7		Neposredno odpiše polovico drobnega inventarja.			
8		75 % (tri četrtine) blaga proda po prodajni vrednosti 10.000,00 EUR in zmanjša zalogo (izstopni DDV je 20 %).			
9		Opravi storitev po prodajni vrednosti 6.000,00 EUR (izstopni DDV je 8,5 %).			
10		Plača obrok kredita, ki znaša 504,00 EUR z 12 % vključenih obresti.			
11		Obračuna amortizacijo v znesku 4 % vrednosti opreme.			
12		Za delež v drugem podjetju dobi nakazano 770,00 EUR dobička.			

13		Obračuna in izplača plače v znesku 2.440,00 EUR.			
14		Stroške prenese med odhodke.			
15		Konec obračunskega obdobja prenese prevrednotovanja med odhodke in prihodke.			
16		Ugotovi poslovni izid v obdobju: _____.			
	TE-10	Skupaj promet			

- 2 Sestavite končno bilanco stanja, izkaz poslovnega izida in izkaz denarnih tokov v obdobju!

Aktiva **Končna bilanca stanja na dan** **Pasiva**

<i>Bilančna postavka</i>	<i>Znesek</i>	<i>Bilančna postavka</i>	<i>Znesek</i>
<i>Aktiva skupaj</i>		<i>Pasiva skupaj</i>	

Odhodki **Izkaz poslovnega izida za obdobje od 01.01. do** **Prihodki**

<i>Bilančna postavka</i>	<i>Znesek</i>	<i>Bilančna postavka</i>	<i>Znesek</i>
<i>Odhodki skupaj</i>		<i>Prihodki skupaj</i>	

<u>Izkaz denarnih tokov za obdobje 01.01. do _____</u>	
A	Denarni tokovi pri poslovanju
	a) prejemi + _____
	+ _____
	b) izdatki _____
	- _____
	- _____
	- _____
	c) prebitok prejemkov nad izdatki (a – b) _____
B	Denarni tokovi pri naložbenju (investiranju)
	a) prejemi + _____
	b) izdatki - _____
	c) prebitok prejemkov nad izdatki (a – b) _____
C	Denarni tokovi pri financiranju
	a) prejemi + _____
	b) izdatki - _____
	c) prebitok prejemkov nad izdatki (a – b) _____
Č	Končno stanje denarja (x + y)
	x) + denarni izid v obdobju (Ac + Bc + Cc) _____
	y) + začetno stanje denarja _____

Naloga 75

1 Sestavite začetno bilanco stanja trgovskega podjetja, če ima v obdobju naslednja stanja sredstev in obveznosti (v EUR)!

- | | |
|---------------------------------------|----------------------------------------|
| - zaloga blaga (po KPV).. 7.200,00 | - vračunana razlika v zalogi. 1.000,00 |
| - terjatve do izvoznikov ... 1.700,00 | - vračunani DDV v zalogi ... 1.200,00 |
| - prejeti čeki 1.200,00 | - oprema 4.600,00 |
| - denar na TRR 11.100,00 | - lastni kapital _____ |

Aktiva		Pasiva	
Začetna bilanca stanja na dan			
<i>Bilančna postavka</i>	<i>Znesek</i>	<i>Bilančna postavka</i>	<i>Znesek</i>
Aktiva skupaj		Pasiva skupaj	

2 Na temeljnico TE-11 kontirajte naslednje poslovne dogodke!

Temeljnica TE-11**Datum:** _____

Zap. št.	Dok.	Vsebina - besedilo	Konto	Debet	Kredit
0		Začetna stanja: - oprema - terjatve do izvoznikov - blago v prodajalni - prejeti čeki - denar na transakcijskem računu - vračunani DDV - vračunana razlika v ceni - lastni kapital.			
1		Nabavi za 4.800,00 EUR blaga (vključeni DDV je 20 %).			
2		Nabavljeno blago prenese v prodajalno (vključena razlika v ceni in DDV sta 20 %)			
3		Banka odtegne 40,00 EUR za svoje storitve.			
4		Amortizira opremo za 5 % nabavne vrednosti.			
5		Proda blago po nabavni vrednosti vredno 5.000,00 EUR in zmanjša zalogo (DDV in razlika v ceni sta po 20 %).			
6		Za najemnino poslovnih prostorov izda menico v znesku 160,00 EUR.			
7		Dobi račun 240,00 EUR za odvetniške storitve (vračunani DDV je 20 %).			
8		Ostanek blaga proda po prodajni vrednosti 4.800,00 EUR in zmanjša zalogo.			
9		Obračuna in izplača plače 1.000,00 EUR.			
10		Banka unovči vse čeke in menice.			

11		Stroške prenese med odhodke.			
12		Zaradi neplačila kupcem zaračuna kazni v znesku 5 % terjatev.			
13		Plača dolgove dobaviteljem, kupci pa poplačajo terjatve podjetja.			
14		Obračuna in plača vstopni in izstopni DDV.			
15		Ugotovi poslovni izid v obdobju _____.			
	TE-11	Skupaj promet			

- 2 Sestavite končno bilanco stanja, izkaz poslovnega izida in izkaz denarnih tokov v obdobju!

Aktiva		Končna bilanca stanja na dan		Pasiva	
Bilančna postavka	Znesek	Bilančna postavka	Znesek	Bilančna postavka	Znesek
I Dolgoročna sredstva		III Lastni kapital			
1		IV Poslovni izid			
2		1			
II Kratkoročna sredstva					
3					
4					
Aktiva skupaj		Pasiva skupaj			

Odhodki		Izkaz poslovnega izida za obdobje od 01.01. do _____		Prihodki	
Bilančna postavka	Znesek	Bilančna postavka	Znesek	Bilančna postavka	Znesek
I Poslovni odhodki		III Poslovni prihodki			
1		1			
2		IV Ostali prihodki			
II Poslovni izid		2			
3					
Odhodki skupaj		Prihodki skupaj			

<u>Izkaz denarnih tokov za obdobje 01.01. do</u>		
A	Denarni tokovi pri poslovanju	
	a) prejemki	_____
	+	_____
	+	_____
	b) izdatki	_____
	-	_____
	-	_____
	-	_____
	-	_____
	c) prebitek prejemkov nad izdatki (a – b)	_____
B	Denarni tokovi pri naložbenju (investiranju)	
	a) prejemki	_____
	+	_____
	b) izdatki	_____
	-	_____
	c) prebitek prejemkov nad izdatki (a – b)	_____
C	Denarni tokovi pri financiranju	
	a) prejemki	_____
	+	_____
	b) izdatki	_____
	-	_____
	-	_____
	c) prebitek prejemkov nad izdatki (a – b)	_____
Č	Končno stanje denarja (x + y)	_____
	x) + denarni izid v obdobju (Ac + Bc + Cc)	_____
	y) + začetno stanje denarja	_____

Naloga 76

- 1 Na temeljnico TE-12 kontirajte začetna stanja in sledeče poslovne dogodke po modelu obračuna nabave blaga (skupina 65)!

Temelnica TE-12**Datum:** _____

Zap. št.	Dok.	Vsebina - besedilo	Konto	Debet	Kredit
0		Začetna stanja (v EUR): - zaloga blaga (po NV) 6.000,00 - terjatve do kupcev 1.000,00 - dolgoročni kredit dobavitelja .. 2.000,00 - denar na poti 800,00 - izdani čeki 200,00 - oprema 5.200,00 - denar na TRR 9.900,00 - lastni kapital			
1		Nabavi blago po faktorni vrednosti 4.800,00 EUR (vključeni vstopni DDV je 20 %).			

2		Odvisni stroški nabave blaga so 1.200,00 EUR (vključeni vstopni DDV je 20 %).			
3		Dobi račun za elektriko 434,00 EUR (vključeni vstopni DDV je 8,5 %).			
4		Amortizira opremo za 4 % nabavne vrednosti.			
5		Obračuna nabavo blaga.			
6		Proda blago po nabavni vrednosti vredno 7.000,00 EUR in zmanjša zalogo (razlika v ceni in DDV sta po 20 %).			
7		Za najemnino poslovnih prostorov izda menico v znesku 312,00 EUR (vključeni vstopni DDV je 20 %).			
8		Dobi račun 480,00 EUR za računovodske storitve (vključeni vstopni DDV je 20 %).			
9		Ostaneček blaga prodaja po prodajni vrednosti 4.800,00 EUR in zmanjša zalogo (razlika v ceni in DDV sta po 20 %).			
10		Obračuna in izplača plače 1.200,00 EUR.			
11		Banka udenari vse čeke in menice.			
12		Stroške prenese med odhodke.			
13		Zaradi neplačil dobavitelji zaračunajo kazni v znesku 5 % svojih terjatev do podjetja.			
14		Plača dolgove dobaviteljem, kupci pa poplačajo terjatve podjetja.			
15		Obračuna in plača DDV.			
16		Ugotovi poslovni izid v obdobju _____.			
	TE-12	Skupaj promet			

- 2 Sestavite končno bilanco stanja, izkaz poslovnega izida in izkaz denarnih tokov v obdobju!

Aktiva		Končna bilanca stanja na dan		Pasiva	
Bilančna postavka	Znesek	Bilančna postavka	Znesek		
I Dolgoročna sredstva		III Lastni kapital			
1					
2		IV Poslovni izid			
II Kratkoročna sredstva		1			
3		V Dolgovi			
4		2			
Aktiva skupaj		Pasiva skupaj			

Odhodki		Izkaz poslovnega izida za obdobje od 01.01. do		Prihodki	
Bilančna postavka	Znesek	Bilančna postavka	Znesek		
I Poslovni odhodki		III Poslovni prihodki			
1		1			
2		IV Poslovni izid			
II Ostali odhodki		2			
3					
Odhodki skupaj		Prihodki skupaj			

Izkaz denarnih tokov za obdobje 01.01. do			
A	Denarni tokovi pri poslovanju		
	a) prejemki		
	+		
	+		
	b) izdatki		
	-		
	-		
	-		
	-		
	c) prebitek prejemkov nad izdatki (a – b)		
B	Denarni tokovi pri naložbenju (investiranju)		
	a) prejemki		
	+		
	b) izdatki		
	-		
	c) prebitek prejemkov nad izdatki (a – b)		
C	Denarni tokovi pri financiranju		
	a) prejemki		
	+		
	+		
	b) izdatki		
	-		
	-		
	c) prebitek prejemkov nad izdatki (a – b)		
Č	Končno stanje denarja (x + y)		
	x) + denarni izid v obdobju (Ac + Bc + Cc)		
	y) + začetno stanje denarja		

Naloga 77

1 Na temeljnico TE-13 kontirajte začetna stanja in sledeče poslovne dogodke!

Temeljnica TE-13**Datum:** _____

Zap. št.	Dok.	Vsebina - besedilo	Konto	Debet	Kredit
0		Začetna stanja (v EUR): - zaloga blaga (po NV) 7.000,00 - zaloga izdelkov 1.000,00 - kratkoročni kredit dobavitelja.. 3.000,00 - izdane menice 500,00 - zaloga materiala 2.000,00 - oprema 10.000,00 - denar na TRR 4.500,00 - lastni kapital			
1		Nabavi material po nabavni vrednosti 4.340,00 EUR (vključeni DDV znaša 8,5 %).			
2		Nabavi blago po nabavni vrednosti 3.600,00 EUR (vključeni DDV znaša 20 %).			
3		Dobi račun za televizijski oglas 300,00 EUR (vključeni DDV znaša 20 %).			
4		Amortizira opremo za 2,5 % nabavne vrednosti.			
5		Polovico materiala izda v proizvodnjo.			
6		Proda blago po nabavni vrednosti vredno 5.000,00 EUR in zmanjša zalogo (razlika v ceni in DDV sta po 20 %).			
7		Stroške materiala prenese v proizvodnjo.			
8		Opravi storitve po prodajni vrednosti 1.250,00 EUR (izstopni DDV je 20 %).			
9		Dobi račun 900,00 EUR za storitve vzdrževanja opreme (vračunani DDV znaša 20 %).			
10		Konča vso proizvodnjo in izdelke prenese v skladišče.			
11		Obračuna in izplača plače 2.000,00 EUR.			
12		Banka udenari menice.			

13		Plača obrok kredita 1.100,00 EUR z 10 % vračunanih obresti.			
14		Stroške prenese med odhodke.			
15		Proda vse izdelke po prodajni vrednosti 6.000,00 EUR in zmanjša zalogo (izstopni DDV je 20 %).			
16		Plača dolgove dobaviteljem, kupci pa poplačajo terjatve podjetja.			
17		Obračuna in plača DDV.			
18		Ugotovi poslovni izid v obdobju _____.			
	TE-13	Skupaj promet			

2 Sestavite končno bilanco stanja, izkaz poslovnega izida in izkaz denarnih tokov v obdobju!

Aktiva *Končna bilanca stanja na dan* **Pasiva**

<i>Bilančna postavka</i>	<i>Znesek</i>	<i>Bilančna postavka</i>	<i>Znesek</i>
I Dolgoročna sredstva		III Lastni kapital	
1		IV Poslovni izid	
2		1	
II Kratkoročna sredstva		V Dolgovi	
3		2	
4			
5			
<i>Aktiva skupaj</i>		<i>Pasiva skupaj</i>	

Odhodki *Izkaz poslovnega izida za obdobje od 01.01. do* **Prihodki**

<i>Bilančna postavka</i>	<i>Znesek</i>	<i>Bilančna postavka</i>	<i>Znesek</i>
I Poslovni odhodki		III Poslovni prihodki	
1		1	
2		2	
3			
II Poslovni izid			
4			
<i>Odhodki skupaj</i>		<i>Prihodki skupaj</i>	

<u>Izkaz denarnih tokov za obdobje 01.01. do</u>	
A	Denarni tokovi pri poslovanju
	a) prejemi
	+ _____
	+ _____
	b) izdatki
	- _____
	- _____
	- _____
	- _____
	c) prebitok prejemkov nad izdatki (a – b)
B	Denarni tokovi pri naložbenju (investiranju)
	a) prejemi
	+ _____
	+ _____
	b) izdatki
	- _____
	- _____
	c) prebitok prejemkov nad izdatki (a – b)
C	Denarni tokovi pri financiranju
	a) prejemi
	+ _____
	+ _____
	b) izdatki
	- _____
	- _____
	c) prebitok prejemkov nad izdatki (a – b)
Č	Končno stanje denarja (x + y)
	x) + denarni izid v obdobju (Ac + Bc + Cc)
	y) + začetno stanje denarja

9 REŠITVE NALOG

1 UVOD V RAČUNOVODSTVO

Rešitve nalog 1. poglavja najdete v učbeniku Temelji računovodstva na straneh 5 do 19.

2 MORALNE IN PRAVNE PODLAGE RAČUNOVODENJA

Rešitve nalog 2. poglavja najdete v učbeniku Temelji računovodstva na straneh 20 do 43.

3 IZVAJANJE DEL V RAČUNOVODSTVU IN TOK RAČUNOVODSKIH LISTIN

Rešitve nalog 3. poglavja (*Naloga 25 do 31* in *33*) najdete v učbeniku Temelji računovodstva na straneh 45 do 59.

Naloga 32: Obveznosti do lastnika se povečajo za 1.000,00 EUR.

4 SREDSTVA IN OBVEZNOSTI DO VIROV SREDSTEV

Rešitve nalog 4. poglavja (*Naloga 34 do 38*) najdete v učbeniku Temelji računovodstva na straneh 60 do 67.

Naloga 39: Lastniški kapital podjetja znaša 408.000,00 EUR.

5 BILANCA STANJA

Naloga 41: Lastniški kapital podjetja znaša 4.500,00 EUR.

Naloga 42: Lastniški kapital podjetja znaša 20.500,00 EUR.

Naloga 43: Lastniški kapital podjetja znaša 341.600,00 EUR.

Naloga 44: Lastniški kapital podjetja znaša 68.510,00 EUR.

Naloga 45:

Z.št.	Bilančna sprememba		Z.št.	Bilančna sprememba	
1	S+	S-	6	S+	S-
2	S+	S-	7	S+	S-
3	S+	V+	8	S+	V+
4	S+	V+	9	V+	V-
5	S-	V-	10	S+	S-

Naloga 46:

1 Začetna bilanca: aktiva = lastniški kapital = 99.000,00 EUR

2 Vmesne bilance: 1 S+, S-; aktiva = 99.000,00 EUR

2 S+, V+; aktiva = 109.000,00 EUR

3 S-, V-; aktiva = 104.000,00 EUR

3 Končna bilanca: 4 V+, V-; aktiva = 104.000,00 EUR

6 KONTO

Naloga 47: Rešitev naloge najdete v učbeniku Temelji računovodstva na strani 78.

Naloga 48: Rešitev naloge najdete v Kontnem načrtu za gospodarske družbe.

Naloga 49: Konti: 110 – Transakcijski račun, 660 – Zaloga blaga,
120 – Terjatve do kupcev, 669 – Razlika v ceni.

Naloga 50:

Poslovni dogodek	Konto		Znesek
	debet	kredit	
1	310	220	1.000,00
2	040 (110)	272 (110)	50.000,00
3	660	222	3.000,00
4	120	630	7.700,00
5	043	020	10.000,00
6	320	102	1.980,00
7	260	160, 110	4.320,00
8	100 040	903	6.780,00 3.220,00

Naloga 51:

Konto: 310 ZALOGA MATERIALA V SKLADIŠČU

Z.št.	Besedilo – vsebina	V breme	V dobro
1	NABAVA Izdaja materiala	10.000,00	11.000,00

Konto: 220 OBVEZNOSTI DO DOBAVITELJEV

Z.št.	Besedilo – vsebina	V breme	V dobro
1	MATERIALA Nabava blaga		10.000,00 11.000,00

Naloga 52:

Konto: 310 ZALOGA MATERIALA V SKLADIŠČU

Z.št.	Besedilo – vsebina	V breme	V dobro
1	Nabava materiala		11.000,00
2	Razveljavitev knjižbe 1	10.000,00	11.000,00

Konto: 220 OBVEZNOSTI DO DOBAVITELJEV

Z.št.	Besedilo – vsebina	V breme	V dobro
1	Nabava materiala	11.000,00	
2	Razveljavitev knjižbe 1	11.000,00	10.000,00

Naloga 53:

Konto: 310 ZALOGA MATERIALA V SKLADIŠČU

Z.št.	Besedilo – vsebina	V breme	V dobro
1	Nabava materiala	7.700,00	
2	Dopolnilno knjiženje knjižbe 1	2.300,00	

Konto: 220 OBVEZNOSTI DO DOBAVITELJEV

Z.št.	Besedilo – vsebina	V breme	V dobro
1	Nabava materiala		7.700,00
2	Dopolnilno knjiženje knjižbe 1		2.300,00

Naloga 54: Konti: 100 – Gotovina v blagajni (Sa 10.000,00 / 9.000,00 (1a)),
281 – Izdane menice (---- / , 3.000,00 (1b)),
220 – Obveznosti do dobaviteljev ((1) 12.000,00 / 12.000,00 Sa)

Naloga 55: Konti: 660 – Zaloga blaga (K.st. 100,00),
103 – Prejeti čeki (K.st. 100,00),
281 – Izdane menice (ni končnega stanja).

Naloga 56:Številka konta: 100 Ime konta: Gotovina v blagajni

Zap. št.	Datum	Besedilo	V breme	V dobro	Stanje	Prtknt
1	20.03.	Dvig s TRR in polog	1.000,00		1.000,00	110
2	21.03.	Plačilo kupca	660,00		1.660,00	120
3	22.03.	Plačilo blaga		450,00	1.210,00	660
4	23.03.	Iztržek prodajalne	340,00		1.550,00	1001
5	24.03.	Avans zaposlenemu		550,00	1.000,00	133

Naloga 57:

- 1 Začetna bilanca stanja: aktiva = 111.500,00, lastni kapital = 68.250,00
- 2 Knjiženje: 1 100 / 103 5 020 / 043
 2 040 / 110 6 110 / 122
 3 310 / 220 7 110 / 100
 4 220 / 222 8 222, 972 / 110
- 3 Končna bilanca stanja: aktiva = 100.500,00

Naloga 58: Konti: 660 – Zaloga blaga (2.050,00 / 1.000,00),
 103 – Prejeti čeki (1.000,00 / 1.000,00),
 222 – Blagovni kredit (200,00 / 2.050,00),
 040 – Oprema (3.000,00 / 3.000,00),
 110 – Transakcijski račun (1.000,00 / 3.200,00).

7 STROŠKI POSLOVANJA

Naloga 59: Skupni stroški izdelave so 920,00 EUR, lastna cena posameznega proizvoda pa je 9,20 EUR.

Naloga 60:

- 1 Začetna bilanca stanja: aktiva = 377.000,00, lastni kapital = 327.050,00
- 2 Knjiženje: 1 110 / 120 6 184 / 120
 2 220 (110) / (110) 272
 3 110 / 120 7 100 / 110
 4 310 / 110 8 310 / 100
 5 100 / 110 9 110 / 184
- 3 Končna bilanca stanja: aktiva = 377.000,00

Naloga 61:

- 1 Začetna bilanca stanja: aktiva = 110.000,00, lastni kapital = 65.000,00
- 2 Knjiženje: 1 660 / 102 5 972 / 110
 2 120 / 660 6 660 / 120
 3 120 / 660 7 220 / 110
 4 110, 184 / 120 8 102, 281 / 184, 110
- 3 Končna bilanca stanja: aktiva = 103.800,00

Naloga 62:

1	Začetna stanja: 040, 310, 110 / 903 (lastni kapital = 78.000,00)				
2	Knjiženje:	1	413 (220) – (220) 110	5	470 / 250
		2	400 / 310	6	600 / 490
		3	402 / 220		(LC = 23,00EUR)
		4	432 / 050	7	630 / 600
3	Končna bilanca stanja: aktiva = 81.500,00				

Naloga 63:

0	Začetna stanja: 110 / 290, 903 (lastni kapital = 9.200,00)				
1	Contiranje:	1	190 / 220	7	417 / 290 (storno!)
		2	413 / 190	8	440 / 960
		3	191 / 760	9	440 / 960
		4	110 / 191	10	960 / 220
		5	417 / 290	11	440 / 960
		6	290 / 220		

8 POSLOVNI IZID IN RAČUNOVODSKI ZKAZI PODJETJA**Naloga 64:**

0	Začetna stanja: 110 / 220, 280, 982, 903 (lastni kapital = 8.400,00)				
1	Knjiženje:	1	982, 280 / 110	3	220 / 110
		2	752 / 220		
2	Končna stanja: 110 (14.000,00), 982 (5.250,00), 280 (450,00), 903				

Naloga 65:

0	Začetna stanja: 630 / 903 (lastni kapital = 3.000,00)				
1	Knjiženje:	(1a) 120 / 760	(1b) 260	(2a) 760 / 800	(2b) 800 / 710
			(1c) 260	(2b) 800 / 710	
			(1d) 710 / 630		
2	Končna bilanca stanja: dobiček = 300,00, aktiva = 3.600,00				

Naloga 66:

0	Začetna stanja: 110, 310 / 220, 903 (lastni kapital = 2.600,00)				
1	Knjiženje:	1	120 / 760	5	110 / 120
		2	182 / 110	6	220 / 110
		3	150 / 775	7	760 / 800
		4	220 / 310 (storno!)		775
2	Končna bilanca stanja: aktiva = 3.330,00				
	Izkaz poslovnega izida: dobiček = 730,00				
	Izkaz denarnih tokov: denarni izid v obdobju = -660,00				

Naloga 67:

0	Začetna stanja: 040, 310, 110 / 903 (lastni kapital = 30.500,00)				
1	Contiranje:	1	413 / 110	10	250 / 110
		2	400 / 310	11	120 / 760, 260
		3	411 / 110	12	713 / 491
		4	402 / 220	13	120 / 787
		5	752 / 220	14	110 / 120
		6	220 / 110	15	260 / 110
		7	432 / 050	16	713, 721, 756, 800 /
		8	470 / 250		/ 760, 787
		9	721 / 310		

- 2 Končna bilanca stanja: aktiva = 30.653,00
 Izkaz poslovnega izida: dobiček = 153,00
 Izkaz denarnih tokov: denarni izid v obdobju = 764,25

Naloga 68:

Zap. št.	Znesek		Konto	
	v breme	v dobro	v breme	v dobro
0	60.000,00	60.000,00	040	903
1	400,00	400,00	413	220
2	200,00	200,00	415	220
3	2.000,00	2.000,00	110	120
4	50,00	50,00	752	220
5	80,00	80,00	110	777
6	10.000,00	10.000,00	040	967
7	1.200,00	1.200,00	483	110
8	5.500,00	5.500,00	120	760
9	1.400,00	1.400,00	432	050
---	80.830,00	80.830,00	-----	-----

Naloga 69:

na začetku obdobja	na koncu obdobja	razlika
13.245,00	12.545,00	-700,00
555,00	-----	-555,00
675,00	-----	-675,00
-----	-----	-----
-----	-----	-----
-----	1.930,00	1.930,00
5,00	5,00	-----
14.480,00	14.480,00	0,00

Naloga 70:

na začetku obdobja	na koncu obdobja	razlika
12.000,00	11.600,00	-400,00
1.200,00	400,00	-800,00
200,00	-----	-200,00
-1.000,00	-----	1.000,00
-----	400,00	400,00
12.400,00	12.400,00	0,00

Naloga 71:

- 1 Kontiranje: 0 021, 040, 110 / 272, 903 (lastni kapital = 104.000,00)
- | | | | |
|---|----------------|----|--------------------------|
| 1 | 310 / 220 | 8 | 630 / 600 |
| 2 | 431 / 035 | 9 | 120 / 760 |
| 3 | 310 / 220 | | 710 / 630 |
| 4 | 412 / 220 | 10 | 110 / 777 |
| 5 | 400 / 310 | 11 | 110 / 120 |
| 6 | 600 / 490 | | 220 / 110 |
| 7 | 272, 741 / 110 | 12 | 710, 741, 800 / 760, 777 |
- 2 Končna bilanca stanja: aktiva = 115.120,00
 Izkaz poslovnega izida: dobiček = 2.370,00
 Izkaz denarnih tokov: denarni izid v obdobju = -9.255,00

Naloga 72:

1	Kontiranje:	0	040, 310, 110, -102 / 903 (lastni kapital = 40.000,00)
		1	310 / 281
		2	432 / 050
		3	416 / 220
		4	470 / 250
			250 / 110
		5	400 / 310
		6	600 / 490
		7	102, 281 / 110
2	Končna bilanca stanja: aktiva = 41.050,00		
	Izkaz poslovnega izida: dobiček = 1.050,00		
	Izkaz denarnih tokov: denarni izid v obdobju = -5.950,00		

Naloga 73:

1	Kontiranje:	0	040, 066, 176, 182, 310 /
			/ 985, 903 (lastni kapital = 24.000,00)
		1	176 / 955
		2	411, 160 / 220
		3	401 / 310
		4	7484 / 066
		5	120 / 760, 260
		6	472 / 102
		7	416, 160 / 220
		8	110, 955 / 176, 772
		9	120 / 760, 260
		10	110, 7484 / 066
		11	432 / 050
		12	110 / 182, 775
		13	120 / 762, 260
			711 / 310
		14	713 / 491
		15	711, 713, 7484, 800 /
			- 760, 762, 772, 775
2	Končna bilanca stanja: aktiva = 35.116,00		
	Izkaz poslovnega izida: dobiček = 4.836,00		
	Izkaz denarnih tokov: denarni izid v obdobju = 8.820,00		

Naloga 74:

1	Kontiranje:	0	000, 040, 066, 132, 320, 660 /
			/ 982, 903 (lastni kapital = 86.000,00)
		1	416, 160 / 220
		2	009 / 000
		3	660, 160 / 220
		4	040 / 952
		5	120 / 760, 260
			110 / 120
		6	482 / 102
		7	404 / 320
		8	120 / 762, 260
			711 / 660
		9	120 / 760, 260
		10	982, 450 / 110
		11	432 / 050
		12	110 / 772
		13	470 / 250
			250 / 110
		14	713 / 491
		15	720 / 009
			952 / 769
		16	711, 713, 720, 800 /
			/ 760, 762, 769, 772
2	Končna bilanca stanja: aktiva = 113.510,00		
	Izkaz poslovnega izida: dobiček = 7.000,00		
	Izkaz denarnih tokov: denarni izid v obdobju = 3.346,00		

Naloga 75:

1	Kontiranje:	0	040, 140, 663, 103, 110 /		
			/ 664, 669, 903 (lastni kapital = 23.600,00)		
		1	660, 160 / 220	9	470 / 250
		2	663 / 660, 669, 664		250 / 110
		3	415 / 110	10	110 / 103
		4	432 / 050		281 / 110
		5	120 / 762, 260	11	713 / 491
			711, 669, 664 / 663	12	120 / 786
		6	413 / 281	13	220 / 110
		7	416, 160 / 220		110 / 120
		8	120 / 762, 260	14	260 / 110
			711, 669, 664 / 663		110 / 160
				15	711, 713, 800 / 762, 786
2	Končna bilanca stanja: aktiva = 24.418,00				
	Izkaz poslovnega izida: dobiček = 818,00				
	Izkaz denarnih tokov: denarni izid v obdobju = 6.048,00				

Naloga 76:

1	Kontiranje:	0	040, 660, 120, -102, 109, 110 /		
			/ 982, 903 (lastni kapital = 20.700,00)		
		1	650, 160 / 220	10	470 / 250
		2	651, 160 / 220		250 / 110
		3	402, 160 / 220	11	102, 281 / 110
		4	432 / 050	12	713 / 491
		5	660 / 659	13	752 / 220
		6	120 / 762, 260	14	220 / 110
			711 / 660		110 / 120
		7	413, 160 / 281	15	260 / 110
		8	416, 160 / 220		110 / 160
		9	120 / 762, 260	16	711, 713, 752 / 762, 800
			711 / 660		
2	Končna bilanca stanja: aktiva = 22.086,30				
	Izkaz poslovnega izida: izguba = 613,70				
	Izkaz denarnih tokov: denarni izid v obdobju = 6.954,30				

Naloga 77:

1	Kontiranje:	0	040, 310, 630, 660, 110, /		
			/ 281, 222, 903 (lastni kapital = 21.000,00)		
		1	310, 160 / 220	12	281 / 110
		2	660, 160 / 220	13	222, 450 / 110
		3	417, 160 / 220	14	713 / 491
		4	432 / 050	15	120 / 760, 260
		5	400 / 310		710 / 630
		6	120 / 762, 260	16	220 / 110
			711 / 660		110 / 120
		7	600 / 490	17	260 / 110
		8	120 / 760, 260		110 / 160
		9	412, 160 / 220	18	710, 711, 713, 800 /
		10	630 / 600		/ 760, 762
		11	470 / 250		
			250 / 110		
2	Končna bilanca stanja: aktiva = 23.900,00				
	Izkaz poslovnega izida: dobiček = 900,00				
	Izkaz denarnih tokov: denarni izid v obdobju = 1.650,00				

LITERATURA IN VIRI

- Ainsworth, P., Deines, D. *Introduction to Accounting*. Tretja izdaja. New York: McGraw-Hi, 2004.
- Bukovnik Leva, M., Mlinarič, B. *Temelji računovodstva*. Ljubljana: Impletum, 2009.
- Hočevar, Marko et. al. *Praktični vodič po računovodstvu*. Ljubljana: Verlag Dashofer, založba d.o.o., 2008.
- Kokotec-Novak, M. *Raziskovanje in dosežki v računovodstvu – I. del*. Zbrano gradivo. Maribor: Ekonomsko-poslovna fakulteta Maribor, 2005.
- Koletnik, F., in Koželj, S. *Redni in posebni računovodski izkazi*. Ljubljana: Zveza računovodij, finančnikov in revizorjev Slovenije, 2007.
- Koletnik, F. *Raziskovanje in dosežki v računovodstvu – II. del*. Zbrano gradivo. Maribor: Ekonomsko-poslovna fakulteta Maribor, 2005.
- Melavc, D., in Milost, F. *Računovodstvo*. Koper: Fakulteta za management, 2003.
- Mlinarič, B. *Osnove računovodstva*. Murska Sobota: Ekonomska šola Murska Sobota, 2007.
- Rogl, Marko et. al. *Novi zakon o gospodarskih družbah v praksi*. Ljubljana: Založba Forum Media d.o.o., 2006.
- Turk, I. *Pojmovnik računovodstva, financ in revizije*. Ljubljana: Zveza računovodij, finančnikov in revizorjev Slovenije, 2000.
- Kodeks etike MZRS za računovodske strokovnjake*. London: IFAC, 2002.
- Kodeks računovodskih načel*. Ljubljana: Slovenski inštitut za revizijo, 1998.
- Kontni načrt in ponazoritve knjiženj za gospodarske družbe in zadruga*. Ljubljana: Zveza računovodij, finančnikov in revizorjev Slovenije, 2010.
- Kontni okvir za male samostojne podjetnike posameznike*. (online). 2010. (citirano 08.08.2010). Dostopno na naslovu:
http://www.si-revizija.si/publikacije/srs/kontni_okviri/
- Kontni okvir za nepridobitne organizacije – pravne osebe zasebnega prava*. (online). 2010. (citirano 08.08.2010). Dostopno na naslovu:
http://www.si-revizija.si/publikacije/srs/kontni_okviri/
- Slovenski računovodski standardi 2006*. Ljubljana: Uradni listi RS 118 / 2005, 119 / 2008, 1 / 2010 in 90 / 2010.
- Zakon o davku na dodano vrednost (ZDDV-1)* Ljubljana: Uradni list RS 117 / 2006.